



HARPER

Instruction manual

ENG

Руководство по эксплуатации

RUS

Пайдалану жөніндегі нұсқаулық

KAZ

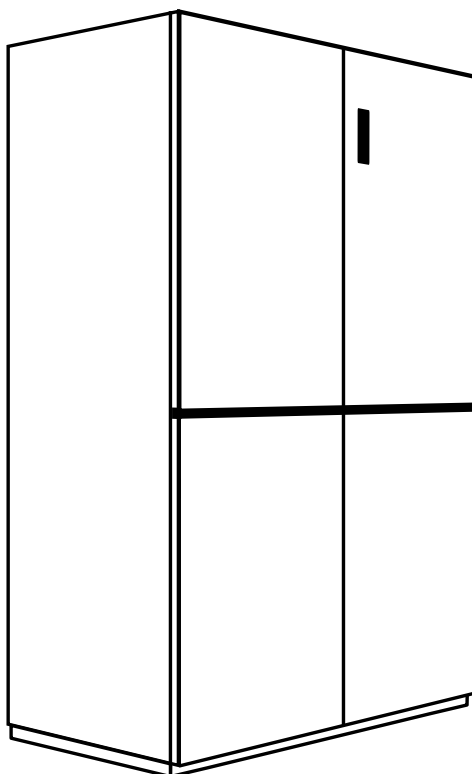

REFRIGERATOR

ХОЛОДИЛЬНИК

ТОҢАЗЫТҚЫШ

RH6966BI

ГАРАНТИРОВАННЫЕ ПРИЗЫ ОТ HARPER ЗА ВАШИ ОТЗЫВЫ

С вас отзыв, с нас – приз!

Опубликуйте текстовый, фото- или видеорецензию на приобретенный товар Harper на своей странице (с открытым профилем) в **ВК, Одноклассниках**, на **YouTube** или на сайтах **otzovik.ru** и **irecommend.ru** с хештегом **#harper** и получите призы:



Зарядные устройства WCH-8220
За каждый текстовый отзыв



Пауэрбанки PB-2606
За каждый текстовый отзыв с фото



Наушники HB-416
За каждый видео отзыв



Термопоты НТР-5Т01
За самые лучшие работы

После публикации отзыва останется заполнить простую анкету <https://review.harper.ru/> и ожидать свой приз.



И это еще не все!
Специальный приз от жюри Harper:
Микроволновая печь 20ST04
за лучший отзыв.

Внимание! Перечень и внешний вид призов, участвующих в акции, может изменяться без предварительного уведомления.

Thank you for choosing Harper products. Before using the device, read the operating instructions and save them in case you have any questions about the maintenance of the device.

SAFETY PRECAUTIONS

In the interest of your safety and to ensure the correct use, before installing and first using the appliance, read this user manual carefully, including its hints and warnings. To avoid unnecessary mistakes and accidents, it is important to ensure that all people using the appliance are thoroughly familiar with its operation and safety features. Save these instructions and make sure that they remain with the appliance if it is moved or sold, so that everyone using it through its life will be properly informed on appliance use and safety.

For the safety of life and property keep the precautions of these user's instructions as the manufacturer is not responsible for damages caused by omission.

CHILDREN AND VULNERABLE PEOPLE SAFETY

- This appliance can be used by children aged from years and above and persons with reduced physical, sensory or mental capabilities or lack of experience and knowledge if they have been given supervision or instruction concerning use of the appliance in a safe way and understand the hazards involved. Children aged from 3 to 8 years are allowed to load and unload this appliance.
- Children should be supervised to ensure that they do not play with the appliance.

- Cleaning and user maintenance shall not be made by children unless they are aged from years and above and supervised.

- Keep all packaging well away from children. There is risk of suffocation.

- If you are discarding the appliance pull the plug out of the socket, cut the connection cable (as close to the appliance as you can) and remove the door to prevent playing children to suffer electric shock or to close themselves into it.

- If this appliance featuring magnetic door seals is to replace an older appliance having a spring lock (latch) on the door or lid, be sure to make that spring lock unusable before you discard the old appliance. This will prevent it from becoming a death trap for a child.

GENERAL SAFETY

 **WARNING!** Keep ventilation openings, in the appliance enclosure or in the built-in structure, clear of obstruction.

 **WARNING!** Do not use mechanical devices or other means to accelerate the defrosting process, other than those recommended by the manufacturer.

 **WARNING!** Do not damage the refrigerant circuit.

 **WARNING!** Do not use other electrical appliances (such as ice cream makers) inside of refrigerating appliances, unless they are approved for this purpose by the manufacturer.

 **WARNING!** Do not touch the light bulb if it has been on for a long period of time because it could be very hot.

 **WARNING!** When positioning the appliance, ensure the supply cord is not trapped or damaged.

 **WARNING!** Do not locate multiple portable socket-outlets or portable power suppliers at the rear of the appliance.

- Do not store explosive substances such as aerosol cans with a flammable propellant in this appliance. The refrigerant isobutane (R-600a) is contained within the refrigerant circuit of the appliance, a natural gas with a high level of environmental compatibility, which is nevertheless flammable.

- During transportation and installation of the appliance, be certain that none of the components of the refrigerant circuit become damaged.

- Avoid open flames and sources of ignition.

- Thoroughly ventilate the room in which the appliance is situated.

- It is dangerous to alter the specifications or modify this product in any way. Any damage to the cord may cause a short circuit, fire and/or electric shock.

- This appliance is intended to be used in household and similar applications such as:

- staff kitchen areas in shops, offices and other working environments;

- farm houses and by clients in hotels, motels and other residential type environments;

- bed and breakfast type environments;

- catering and similar non(retail applications.

 **WARNING!** Any electrical components (plug, power cord, compressor and etc.) must be replaced by

a certified service agent or qualified service personnel.

 **WARNING!** The light bulb supplied with this appliance is a “special use lamp bulb” usable only with the appliance supplied. This “special use lamp” is not usable for domestic lighting.

- Power cord must not be lengthened.

- Make sure that the power plug is not squashed or damaged by the back of the appliance. . squashed or damaged power plug may overheat and cause a fire.

- Make sure that you can come to the mains plug of the appliance.

- Do not pull the mains cable.

- If the power plug socket is loose, do not insert the power plug. There is a risk of electric shock or fire. You must not operate the appliance without the lamp.

- This appliance is heavy. Care should be taken when moving it.

- Do not remove nor touch items from the freezer compartment if your hands are damp/wet, as this could cause skin abrasions or frost/freezer burns.

- Avoid prolonged exposure of the appliance to direct sunlight.

DAILY USE

- Do not put hot on the plastic parts in the appliance.

- Do not place food products directly against the rear wall.

- Frozen food must not be refrozen once it has been thawed out.

- Store prepacked frozen food in accordance with the frozen food manufacturer's instructions.

- Appliance's manufacturer's storage recommendations should be strictly adhered to. Refer to relevant instructions.

- Do not place carbonated or fizzy drinks in the freezer compartment as it creates pressure on the container, which may cause it to explode, resulting in damage to the appliance.

- Ice lollies can cause frost burns if consumed straight from the appliance.

- To avoid contamination of food, please respect the following instructions

- Opening the door for long periods can cause a significant increase of the temperature in the compartments of the appliance.

- Clean regularly surfaces that can come in contact with food and accessible drainage systems.

- Clean water tanks if they have not been used for 48 hours; flush the water system connected to a water supply if water has not been drawn for 5 days.

- Store raw meat and fish in suitable containers in the refrigerator, so that it is not in contact with or drip onto other food.

- Two star frozen (food compartments & if they are presented in the appliance' are suitable for storing pre-frozen food, storing or making ice (cream and making ice cubes).

- One, two and three star compartments (if they are presented in the appliance) are not suitable for the freezing of fresh food.

- If the appliance is left empty for long periods, switch off, defrost, clean, dry and leave the door open to prevent mould developing within the appliance.

CARE AND CLEANING

- Before maintenance, switch off the appliance and disconnect the mains plug from the mains socket.

- Do not clean the appliance with metal objects.

- Do not use sharp objects to remove frost from the appliance. Use a plastic scraper.

- Regularly examine the drain in the refrigerator for defrosted water. If necessary, clean the drain. If the drain is blocked, water will collect in the bottom of the appliance.

INSTALLATION

IMPORTANT! For electrical connection carefully follow the instructions given in specific paragraphs.

- Unpack the appliance and check if there are damages on it. Do not connect the appliance if it is damaged. Report possible damages immediately to the place you bought it. In that case retain packing.

- It is advisable to wait at least four hours before connecting the appliance to allow the oil to flow back in the compressor.

- Adequate air circulation should be around the appliance, lacking this leads to overheating. To achieve sufficient ventilation follow the instructions relevant to installation.

- Wherever possible the spacers of the product should be against a wall to avoid touching or catching warm parts (compressor, condenser) to prevent possible burn.

- The appliance must not be located close to radiators or cookers.

- Make sure that the mains plug is accessible after the installation of the appliance.

SERVICE

- Any electrical work required to do the servicing of the appliance should be carried out by a qualified electrician or competent person.
- This product must be serviced by an authorized Service center, and only genuine spare parts must be used.

ENERGY SAVING

- Don't put hot food in the appliance;
- Don't pack food close together as this prevents air circulating;
- Make sure food don't touch the back of the compartment(s);
- If electricity goes off, don't open the door(s);
- Don't open the door(s) frequently;
- Don't keep the door(s) open for too long time;
- Don't set the thermostat on exceeding cold temperatures;
- All accessories, such as drawers, shelves balconies, should be kept there for lower energy consumption.

ENVIRONMENT PROTECTION



This appliance does not contain gasses which could damage the ozone layer, in either its refrigerant circuit or insulation materials. The appliance shall not be discarded together with the urban refuse and rubbish. The insulation foam contains flammable gases: the appliance shall be disposed according to the appliance regulations to obtain from your local authorities. Avoid damaging the cooling unit, especially the heat exchanger.

The materials used on this appliance marked by the symbol  are recyclable.



The symbol on the product or on its packaging indicates that this product may not be treated as household waste. Instead it should be taken to the appropriate collection point for the recycling of electrical and electronic equipment.

By ensuring this product is disposed of correctly, you will help prevent potential negative consequences for the environment and human health, which could otherwise be caused by inappropriate waste handling of this product. For more detailed information about recycling of this product, please contact your local council, your household waste disposal service or the shop where you purchased the product.

PACKAGING MATERIALS

The materials with the symbol are recyclable.

Dispose the packaging in a suitable collection containers to recycle it.

DISPOSAL OF THE APPLIANCE

1. Disconnect the mains plug from the mains socket.
2. Cut off the mains cable and discard it.



WARNING! During using, service and disposal the appliance, please pay attention to symbol similar as left side, which is located on rear of appliance (rear panel or compressor) and with yellow or orange color.

It's risk of fire warning symbol. There are flammable materials in refrigerant pipes and compressor.

Please be far away fire source during using, service and disposal.

OVERVIEW

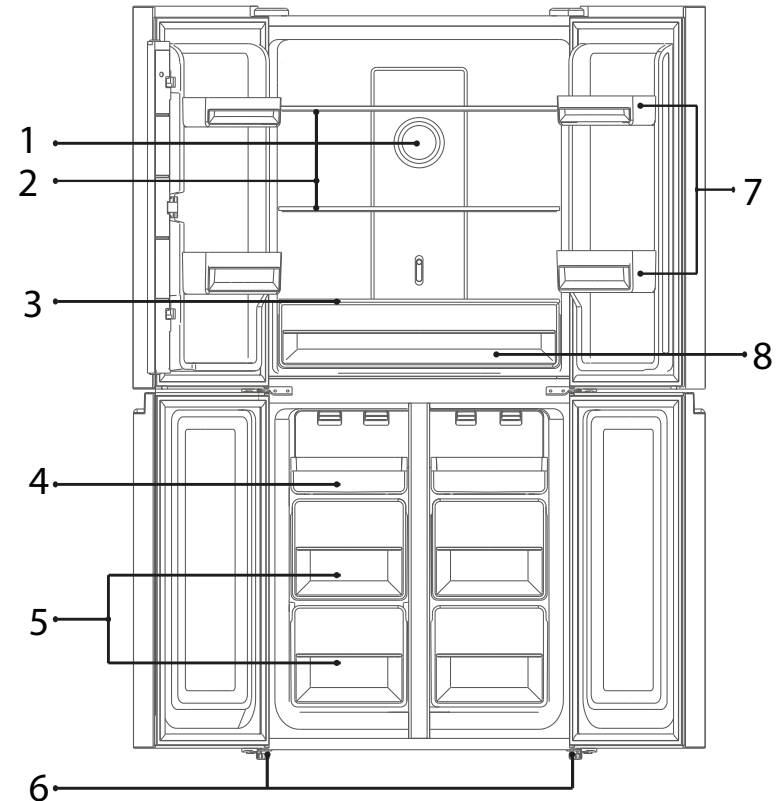

1. Anti-Bacteria and Deodorization Module .
2. Refrigerator Shelves.
3. Crisper Cover.
4. Sliding Tray.
5. Freezer Drawers.
6. Leveling Feet.
7. Door Balcony.
8. Crisper Zone.

Note: Above picture is for reference only. Real appliance probably is different.

SPACE REQUIREMENT

Keep enough space of door open.

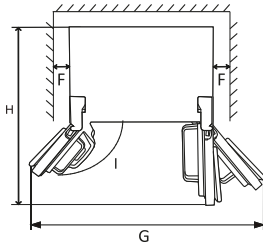
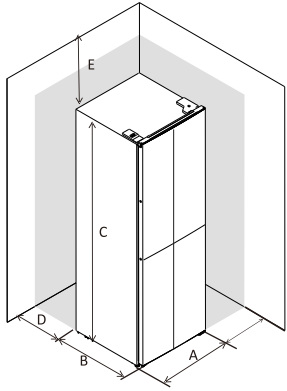

A	790
B	620
C	1800
D	min=50
E	min=50
F	min=50
G	1580
H	1410
I	135°

LEVELLING THE UNIT

To do this adjust the two levelling feet at front of the unit.

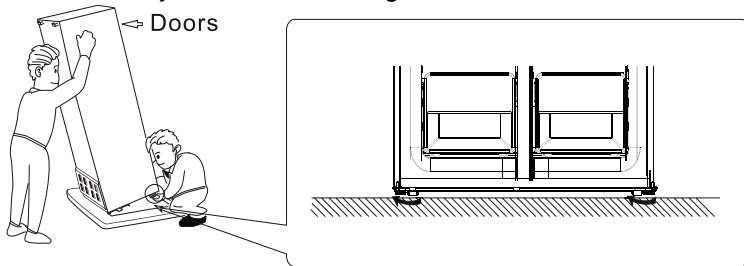

- Align and secure the refrigerator with the adjusting legs.

- Rotate the legs clockwise to make it higher.

- Rotate counterclockwise to make lower.

LEVEL DOORS

After transportation or door balconies are loaded by food or beverage, upper two doors may not be aligned. There are 3 C type washers which are used to adjust doors. Please follow below process to level doors.



1. Before check alignment of doors, please make sure appliance stand levelly .

2. If top of upper two doors looks not in a line, please slightly lift lower door and insert a pieces of C type washer by a clip between bottom of door and middle hinge.

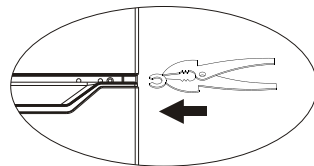
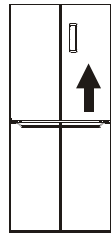

WARNING! Please be careful to avoid fingers are clipped by door. Please use tool.

WARNING! Please keep C type washers far away children to avoid them are swallowed by children. They are small parts.

RUBBER BLOCKS

There is one rubber block on each door. They function as spring to relieve impact when door closes .

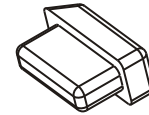

Please not pull the rubber blocks. If they absent from the doors, please take one from accessory bag and insert it to the hole of door.

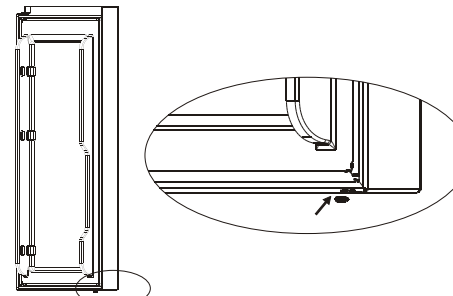
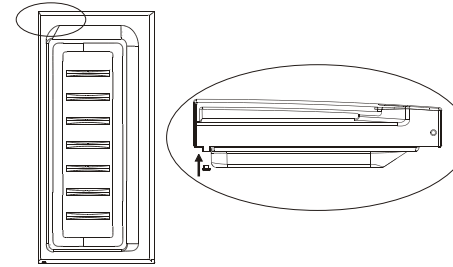

WARNING! Please keep rubber blocks far away children to avoid them are swallowed by children. They are small parts.

POSITIONING

Install this appliance at a location where the ambient temperature corresponds to the climate class indicated on the rating plate of the appliance:

Climate class	Ambient temperature
SN	+10°C to +32°C
N	+16°C to +32°C
ST	+16°C to +38°C
T	+16°C to +43°C

LOCATION

The appliance should be installed well away from sources of heat such as radiators, boilers, direct sunlight etc. Ensure that air can circulate freely around the back of the cabinet. To ensure best performance, if the appliance is positioned below an overhanging wall unit, the minimum distance between the top of the cabinet and the wall unit must be at least 50 mm. Ideally, however, the appliance should not be positioned below overhanging wall units. Accurate leveling is ensured by one or more adjustable feet at the base of the cabinet. This refrigerating appliance is not intended to be used as a built-in appliance.

WARNING! It must be possible to disconnect the appliance from the mains power supply; the plug must therefore be easily accessible after installation.

ELECTRICAL CONNECTION

Before plugging in, ensure that the voltage and frequency shown on the rating plate correspond to your domestic power supply. The appliance must be earthed. The power supply cable plug is provided with a contact for this purpose. If the domestic power supply socket is not earthed, connect the appliance to a separate earth in compli-

ance with current regulations, consulting a qualified electrician. The manufacturer declines all responsibility if the above safety precautions are not observed. This appliance complies with the E.E.C. Directives.

USER INTERFACE

USING THE CONTROL PANEL

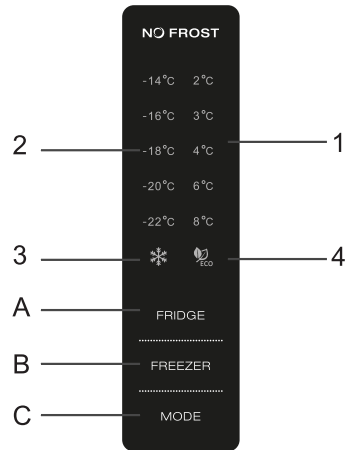

1.1 OPERATION BUTTON

- A. Temperature Control of Fridge Compartment
- B. Temperature Control of Freezer Compartment
- C. Mode

1.2 LED DISPLAY

1. Temperature of Fridge Compartment .
2. Temperature of Freezer Compartment.
3. Super Mode.
4. Echo mode.

2 OPERATING CONDITION

The control panel is 100% lit up for 3 seconds, which operates exactly as per the setting (mode and temperature) before the poweroff. The system will be automatically locked 25 seconds after the last

button operation. After locking, the light of the panel would be out 30 seconds after the last button operation.

b. Both preset temperatures of fridge compartment and freezer compartment would be shown on the display.

2.1 DISPLAY

2.1.1 The panel will be lit up for 2 minutes once the door of fridge compartment is opened.

2.1.2 The panel will be lit up by any button operation whereas the light would be out 2 minutes after the last operation.

2.1.3 Display during normal operation
Temperature Display of the Fridge Compartment: Indicating the temperature of the current setting.

Temperature Display of the Freezer Compartment: Indicating the temperature of the current setting.

3. ILLUSTRATION OF THE BUTTON

3.1 TEMPERATURE CONTROL OF THE FRIDGE COMPARTMENT

Temperature Control of the Fridge Compartment:

This button is workable both in User Defined Mode as well as Super Mode. After entering the temperature control of the fridge compartment, this button flashes.

By touching the key consecutively, the temperature would change in a circle of "2°C, 3°C, 4°C, 5°C, 6°C, 7°C, 8°C, after which 5-second flashing means the selection of temperature is settled.

3.2 TEMPERATURE CONTROL OF THE FREEZER COMPARTMENT

This button is workable both in User Defined Mode as well as Holiday Mode.

After entering the temperature control of the freezer compartment, the button flashes.

By touching the button consecutively, the temperature would change in a circle from -14°C to -22°C, after which a 5-second flashing means the selection of temperature is settled.

3.3 MODE

By touching this button consecutively, the operation mode of the refrigerator will change in a circle of "ECO Mode-Holiday Mode-Super Mode-User Defined Mode. A 5-second flashing means the selection of temperature is settled.

4. ECO MODE

Press MODE button to choose ECO mode. After 5 seconds of flash, ECO icon will keep bright and ECO mode is confirmed.

In ECO mode, the refrigerator will automatically set temperature of fridge compartment at 5°C, as temperature of freezer compartment at -18°C. Except MODE button, other buttons will not response any press.

Press MODE button to exit ECO mode.

5. SUPER MODE

Press MODE button to select Super mode. And it will be confirmed after 5 seconds of flash of Super icon.

In Super mode, "FREEZER" button will not response any press. To exit Super mode,

- Adjust mode by MODE button,
- Or after 50 hours of Super mode, the refrigerator will automatically stop it and enter to previous setting.

Helpful hint:

If you plan to freeze a large number food in one time, please set Super mode 24 hours ahead.

WARNING:

In Super mode, the refrigerator will work hard. So the noise of refrigerator will be slightly higher than normal running.

6. SIGNAL OF THE OPEN DOOR

If fridge (upper) door keeps open for 90 seconds, periodical alarm will be arisen until the door is closed.

FIRST USE

Cleaning the interior.

Before using the appliance for the first time, wash the interior and all internal accessories with lukewarm water and some neutral soap so as to remove the typical smell of a brand new product, then dry thoroughly.

IMPORTANT! Do not use detergents or abrasive powders, as these will damage the finish.

DAILY USE

Position different food in different compartments according to be below table:

Refrigerator compartments	Type of food
Door or balconies of fridge compartment	Foods with natural preservatives, such as jams, juices, drinks, condiments. Do not store perishable foods.
Crisper drawer (salad drawer)	Fruits, herbs and vegetables should be placed separately in the crisper bin. Do not store bananas, onions, potatoes, garlic in
Fridge shelf – middle	Dairy products, eggs
Fridge shelf – top	Foods that do not need cooking, such as ready-to-eat foods, deli meats, leftovers.
Freezer drawer(s)/shelf	Foods for long-term storage. Bottom drawer/shelf for raw meat, poultry, fish. Middle drawer/shelf for frozen vegetables, chips. Top drawer/shelf for ice cream, frozen fruit, frozen goods.

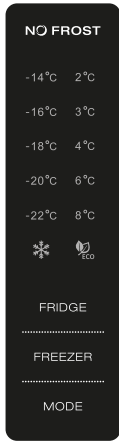
Temperature Setting Recommendation			
Environment Temperature	Temperature Setting		
Summer (Above 38°C)	 <table border="1"> <tr> <td>Fridge set on 4°C</td> </tr> <tr> <td>Freezer set on -18°C</td> </tr> </table>	Fridge set on 4°C	Freezer set on -18°C
Fridge set on 4°C			
Freezer set on -18°C			
Normal	<table border="1"> <tr> <td>Fridge set on 4°C</td> </tr> <tr> <td>Freezer set on -18°C</td> </tr> </table>	Fridge set on 4°C	Freezer set on -18°C
Fridge set on 4°C			
Freezer set on -18°C			
Winter (Below 16°C)	<table border="1"> <tr> <td>Fridge set on 4°C</td> </tr> <tr> <td>Freezer set on -18°C</td> </tr> </table>	Fridge set on 4°C	Freezer set on -18°C
Fridge set on 4°C			
Freezer set on -18°C			

Information above give users recommendation of temperature setting.

IMPACT ON FOOD STORAGE

- Under Recommended setting, the best storage time of fridge is no more than 3 days.

- Under Recommended setting, the best storage time of freezer is no more than 1 month.
- The best storage time may reduce under other settings.

FRESH ZONE TEMPERATURE CONTROL



CHILLER

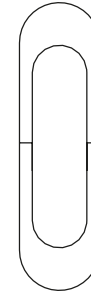

CRISPER

- Temperature of the fresh can be adjusted according to the type of storage food.
- Push the knob upward from the bottom, temperature in the fresh zone will be gradually decreased.
- When the knob is placed at the “CRISPER” position, the fresh zone can be functioned as a crisper zone and maintain the appropriate temperature and humidity for fruits and vegetable.
- When the knob is placed at the “CHILLER” position, it is suitable for short-term storage of fish or other fresh food. The food will keep fresh but not frozen which makes it the best choice for storing fresh food.
- Tips: When you choose “CHILLER” function, it is recommended to set the refrigerator temperature below 4°C. and preserved lead-time no more than 3 days, in order to keep the best freshness.

FREEZING FRESH FOOD

- The freezer compartment is suitable for freezing fresh food and storing frozen and deep-frozen food for a long time.
- Place the fresh food to be frozen in the bottom compartment.
- The maximum amount of food that can be frozen in 24 hours is specified on the rating plate.
- The freezing process lasts 24 hours: during this period do not add other food to be frozen.

STORING FROZEN FOOD

When first starting-up or after a period out of use. Before putting the product in the compartment let the appliance run at least 2 hours on the higher settings.

IMPORTANT! In the event of accidental defrosting, for example the power has been off for longer than the value shown in the technical characteristics chart under “rising time”, the defrosted food must be consumed quickly or cooked immediately and then re-frozen (after cooked).

THAWING

Deep-frozen or frozen food, prior to be used, can be thawed in the freezer compartment or at room temperature, depending on the time available for this operation.

Small pieces may even be cooked still frozen, directly from the freezer. In this case, cooking will take longer.

Accessories Movable shelves

The walls of the refrigerator are equipped with a series of runners so that the shelves can be positioned as desired.

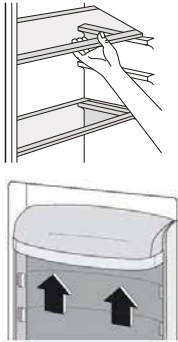

Position in the door balconies

Door balconies can be disassembled for cleaning. To make the disassembling as follows: gradually pull the balcony in the direction of the arrows until it comes free, after cleaning, reposition it.

HELPFUL HINTS AND TIPS

HINTS FOR FREEZING

To help you make the most of the freezing process, here are some important hints:

- the maximum quantity of food which can be frozen in 24 hrs. is shown on the rating plate;
- the freezing process takes 24 hours. No further food to be frozen should be added during this period;
- only freeze top quality, fresh and thoroughly cleaned, foodstuffs;
- prepare food in small portions to enable it to be rapidly and completely frozen and to make it possible subsequently to thaw only the quantity required;
- wrap up the food in aluminium foil or polythene and make sure that the packages are airtight;
- do not allow fresh, unfrozen food to touch food which is already frozen,

thus avoiding a rise in temperature of the latter;

- lean foods store better and longer than fatty ones; salt reduces the storage life of food;
- water ices, if consumed immediately after removal from the freezer compartment, can possibly cause the skin to be freeze burnt;
- it is advisable to show the freezing in date on each individual pack to enable you removal from the freezer compartment, can possibly cause the skin to be freeze burnt;
- it is advisable to show the freezing in date on each individual pack to enable you to keep track of the storage.

HINTS FOR STORAGE OF FROZEN FOOD

To obtain the best performance from this appliance, you should:

- make sure that the commercially frozen foodstuffs were adequately stored by the retailer;
 - be sure that frozen foodstuffs are transferred from the food store to the freezer in the shortest possible time;
 - not open the door frequently or leave it open longer than absolutely necessary. Once defrosted, food deteriorates rapidly and cannot be refrozen.
- Do not exceed the storage period indicated by the food manufacture.

HINTS FOR FRESH FOOD REFRIGERATION

To obtain the best performance:

Do not store warm food or evaporating liquids in the refrigerator
Do cover or wrap the food, particularly if it has a strong flavour

HINTS FOR REFRIGERATION

MAKE (ALL TYPES): wrap in polythene bags and place on the glass shelves above the vegetable drawer.

For safety, store in this way only one or two days at the most.

COOKED FOODS, COLD DISHES, ETC...: these should be covered and may be placed on any shelf.

FRUIT AND VEGETABLES: these should be thoroughly cleaned and placed in the special drawer(s) provided.
butter and cheese: these should be placed in special airtight containers or wrapped in aluminum foil or polythene bags to exclude as much air as possible.

MILK BOTTLE: these should have a cap and should be stored in the balconies on the door.

Bananas, potatoes, onions and garlic, if not packed.

For energy efficiency, all drawers, baskets and shelves, must be in right place, must not be kept in the fridge.

CLEANING

For hygienic reasons the appliance interior, including interior accessories, should be cleaned regularly



CAUTION! The appliance may not be connected to the mains during cleaning. Danger of electrical shock! Before cleaning switch the appliance off and remove the plug from the mains, or switch off or turn out the circuit breaker or fuse. Never clean the appliance with a steam cleaner. Moisture could accumulate in electrical components, danger of electrical shock! Hot vapors can lead to the damage of plas-

tic parts. The appliance must be dry before it is placed back into service.

IMPORTANT! Ethereal oils and organic solvents can attack plastic parts, e.g. lemon juice or the juice from orange peel, butyric acid, cleanser that contain acetic acid.

- Do not allow such substances to come into contact the appliance parts.
- Do not use any abrasive cleaners
- Remove the food from the freezer. Store them in a cool place, well covered.
- Switch the appliance off and remove the plug from the mains, or switch off or turn out the circuit breaker of fuse.
- Clean the appliance and the interior accessories with a cloth and lukewarm water. After cleaning wipe with fresh water and rub dry.
- After everything is dry place appliance back into service.

REPLACE THE LAMP

The internal light is a <9 type. To replace the lamp, please contact qualified technician.

DEFROST DESCRIPTION (NO FROST)

It is a total no frost refrigerator-freezer which will be defrosted automatically.

TROUBLESHOOTING

CAUTION! Before troubleshooting, disconnect the power supply. Only a qualified electrician or competent person must do the troubleshooting that is not in this manual.

IMPORTANT! There are some sounds during normal use (compressor, refrigerant circulation).

Problem	Possible cause	Solution
Appliance does not work	Temperature regulation knob is set at coldest	Set the knob at other switch on the appliance.
	Mains plug is not plugged in or is loose	Insert mains plug.
	Fuse has blown or is defective	Check fuse, replace if necessary.
	Socket is defective	Mains malfunctions are to be corrected by an electrician.
Appliance freezes or cools too much	Temperature is set too cold or the appliance runs at coldest.	Turn the temperature regulator to a warmer setting temporarily
The food is not frozen enough	Temperature is not properly adjusted.	Please look in the initial Temperature Setting section.
	Door was open for an extended period.	Open the door only as long as necessary.
	A large quantity of warm food was placed in the appliance within the last 24 hours.	Turn the temperature regulation to a colder setting temporarily.
	The appliance is near a heat source.	Please look in the installation location section.
Heavy build up of frost on the door seal	Door seal is not air tight	Carefully warm the leaking sections of the door seal with a hair dryer (on a cool setting). At the same time shape the warmed door seal by hand such that it sits correctly
Unusual noises	Appliance is not level.	Re-adjust the feet.
	The appliance is touching the wall or other objects.	Move the appliance slightly.
	A component, e.g. a pipe, on the rear of the appliance is touching another part of the appliance or the wall.	If necessary, carefully bend the component out of the way.
Water on the floor	Water drain hole is blocked	See the Cleaning and Care section.
Side panels are hot	It's normal. Heat exchange parts are in the sides.	Take gloves to touch sides if needed.

PACKAGE CONTENTS

Refrigerator – 1 pc.
Ice mold – 1 pc.
Egg stand – 2 pcs.
Instructions – 1 pc.
Sticker energy efficiency – 1 pc.
Warranty card – 1 pc.
Door hanging plugs – 1 set

TECHNICAL SPECIFICATIONS

Model RH6966BI
Type 4 doors
Position Free standing
Control type Electronic
Display Yes
Position of freezer Bottom
Total volume gross 404 L
Useful volume of fridge 237 L
Useful volume of freezer 125 L
Climatic class SN, T
Electric shock class I
Power supply 220-240V ~ 50Hz
Nominal current 1,5 A
Consumption power 180 W

Defrost power 220W
Defrost type Total No Frost
Freezer capacity 10 kg/24 h
Compressor type Inverter
Refrigerant and its weight R600a(66g)
Energy efficiency class A++
Blower Cyclopentane
Noise level 39 dB
Light yes
Adjustable feet yes
Reversible doors no
Glass shelves in fridge 2
Drawers in fridge/freezer 1/3
Fresh zone yes
Door shelves 4
Egg form 2
Ice form 1
Weight net/gross
Stainless steel 75/81 kg,
black glass 81/88 kg
Dimensions net/gross
612 x 795 x 1800/665 x 857 x 1910 mm



The products have passed all the evaluation procedures established in the technical regulations of the Customs Union and the Eurasian Economic Union.

Detailed information on the certification of our devices, technical regulations, data on the certificate number and its validity period, the body that issued the certificate, you can get on the official website of the organization

<https://harper.ru/certification>, or to clarify by calling the customer support number,
tel.: 8-800-600-7107

The production date is indicated on the package

Service life – 36 months

Warranty period – 12 months

Warranty service is provided according to the attached warranty card.

The warranty card and the user manual are integral parts of this product.

For more information about the product and the data of an authorized service center, please visit the website <https://harper.ru> or by calling technical support 8-800-600-7107

Manufacturer: Harper International Trading Limited 15F, Radio City, 505 Hennessy Road, Causeway Bay, Hong Kong

Made in PRC

Importer / organization authorized to accept claims:
LLC «Progress-Plus» 119607, Moscow, Udaltsova st., 50, bldg. 1,
tel: +74951330210



Благодарим Вас за выбор продукции Harper. Перед началом использования ознакомьтесь с инструкцией по эксплуатации и сохраните ее на случай возникновения вопросов по обслуживанию устройства.

МЕРЫ ПРЕДОСТОРОЖНОСТИ

В интересах вашей безопасности и обеспечения правильного использования перед установкой и первым использованием прибора внимательно прочтите данное руководство пользователя, включая содержащиеся в нем советы и предупреждения. Во избежание ненужных ошибок и несчастных случаев важно убедиться, что все люди, пользующиеся прибором, досконально ознакомлены с его работой и мерами безопасности. Сохраните эту инструкцию и убедитесь, что она останется с прибором, если он будет передан другому владельцу, чтобы все, кто использует его в течение всего срока службы, были должным образом проинформированы об использовании прибора и мерах безопасности.

В целях безопасности жизни и имущества соблюдайте меры предосторожности, изложенные в настоящей инструкции пользователя, поскольку производитель не несет ответственности за ущерб, причиненный в результате упущения.

БЕЗОПАСНОСТЬ ДЕТЕЙ И УЯЗВИМЫХ ГРУПП НАСЕЛЕНИЯ

- Данным прибором могут пользоваться дети в возрасте от 8 лет и старше, а также лица с ограниченными физическими, сенсорными или умственными способностями

или с недостатком опыта и знаний, если они получили специальные инструкции по безопасному использованию прибора и понимают связанные с этим опасности.

- Детям в возрасте от 1 до 8 лет разрешается загружать и разгружать этот прибор.

- Необходимо следить за детьми, чтобы они не играли с прибором.

- Чистка и техническое обслуживание не должны производиться детьми, за исключением случаев, когда они в возрасте от 8 лет и старше и находятся под присмотром.

- Храните всю упаковку в недоступном для детей месте. Существует риск удушья.

- Если вы выбрасываете прибор, выньте вилку из розетки, перережьте соединительный кабель (как можно ближе к прибору) и снимите дверцу, чтобы играющие дети не пострадали от поражения электрическим током или не закрылись в нем.

- Если этот прибор с магнитными уплотнителями дверцы предназначен для замены более старого прибора с пружинным замком и защелкой на дверце или крышке, обязательно приведите этот пружинный замок в негодность, прежде чем выбрасывать старый прибор. Это предотвратит его превращение в смертельную ловушку для ребенка.

ОБЩАЯ БЕЗОПАСНОСТЬ





ВНИМАНИЕ! Следите за тем, чтобы вентиляционные отверстия в корпусе прибора или во встроенной конструкции не были загорожены.

 **ВНИМАНИЕ!** Не используйте механические устройства или другие средства для ускорения процесса размораживания, кроме рекомендованных производителем.

 **ВНИМАНИЕ!** Не повредите хладагент.

 **ВНИМАНИЕ!** Не используйте другие электроприборы, такие как устройства для приготовления мороженого, внутри холодильных установок, если они не одобрены для этой цели производителем.

 **ВНИМАНИЕ!** Не прикасайтесь к лампочке, если она была включена в течение длительного времени, она может быть очень горячей.

 **ВНИМАНИЕ!** Устанавливая прибор, убедитесь, что шнур питания не зажат и не поврежден.

 **ВНИМАНИЕ!** Не размещайте сетевой фильтр или другой переносной источник питания позади прибора.

• Не храните в данном приборе взрывоопасные вещества, такие как аэрозольные баллончики с легковоспламеняющимся веществом. В контуре охлаждения прибора содержится хладагент изобутан (R-600a), природный газ с высоким уровнем экологической совместимости, который, тем не менее, является легковоспламеняющимся.

• При транспортировке и монтаже прибора следите за тем, чтобы ни один из компонентов контура охлаждения не был поврежден.

• Избегайте открытого огня и источников воспламенения.

• Тщательно проветривайте помещение, в котором расположен прибор.

• Изменять технические характеристики или модифицировать данное изделие каким-либо образом опасно. Любое повреждение шнура может привести к короткому замыканию, возгоранию и/или поражению электрическим током.

• Данный прибор предназначен для использования в быту и аналогичных целях, таких как:

- кухонные зоны для персонала в магазинах, офисах и других коммерческих помещениях;

- фермерские дома и для клиентов в отелях, мотелях и других жилых помещениях;

- помещения типа «постель и завтрак»;

- предприятия общественного питания и аналогичные заведения, не связанные с розничной торговлей.

 **ВНИМАНИЕ!** Все электрические компоненты, включая вилку, шнур питания, компрессор и т.д., должны быть заменены сертифицированным сервисным агентом или квалифицированным обслуживающим персоналом.

 **ВНИМАНИЕ!** Лампочка, входящая в комплект поставки данного прибора, является лампочкой специального назначения, которую можно использовать только вместе с прибором, входящим в комплект поставки. Эта лампа специального использования не предназначена для бытового освещения. (Если модель с освещением)

• Шнур питания не следует удлинять.

• Убедитесь, что вилка сетевого шнура не выдернута и не повреждена задней частью прибора. Неисправная вилка s1 может перегреться и привести к возгоранию.

• Убедитесь, что вы можете подойти к сетевой вилке прибора.

• Не тяните за сетевой кабель.

• Если штепсельная вилка ослаблена, не вставляйте вилку в розетку. Существует опасность поражения электрическим током или возгорания.

• Запрещается пользоваться прибором без лампы.

• Этот прибор тяжелый. При его перемещении следует соблюдать осторожность.

• Не вынимайте и не прикасайтесь к продуктам из морозильной камеры влажными руками, так как это может привести к ссадинам на коже или ожогам от мороза. Избегайте длительного воздействия на прибор прямых солнечных лучей.

ЕЖЕДНЕВНОЕ ИСПОЛЬЗОВАНИЕ

• Не прикасайтесь горячим к пластиковым деталям прибора.

• Не прислоняйте продукты непосредственно к задней стенке холодильника.

• Замороженные продукты нельзя замораживать повторно после того, как они были разморожены.

• Храните предварительно упакованные замороженные продукты в соответствии с инструкциями производителя замороженных продуктов.

• Следует строго соблюдать рекомендации производителя по хранению прибора.

• Не помещайте газированные или шипучие напитки в морозильную камеру, так как это создает давление на контейнер, что может привести к его взрыву и повреждению прибора.

• Леденцы на палочке могут вызвать ожоги от мороза, если употреблять их прямо из прибора.

Чтобы избежать порчи продуктов, пожалуйста, соблюдайте следующие инструкции

• Длительное открывание дверцы может привести к значительному повышению температуры в отсеках прибора.

• Регулярно очищайте поверхности, которые могут соприкасаться с продуктами, и доступные дренажные системы. Очистите резервуары для воды, если они не использовались в течение 48 часов; промойте водопроводную систему, подключенную к водопроводу, если вода не поступала в течение 5 дней.

• Храните сырое мясо и рыбу в подходящих контейнерах в холодильнике, чтобы они не соприкасались с другими продуктами и не капали на них.

• Двухзвездочный отсек для замороженных продуктов (если они предусмотрены в приборе), подходит для хранения предварительно замороженных продуктов, хранения или приготовления мороженого и приготовления кубиков льда.

• Одно-, двух-, трехзвездные отделения, если они предусмотрены в приборе, не подходят для замораживания свежих продуктов.

- Если прибор остается пустым в течение длительного времени, выключите его, разморозьте, очистите, высушите и оставьте дверцу открытой, чтобы предотвратить образование налета внутри прибора.

УСТАНОВКА

ВАЖНО! При подключении к электросети внимательно следуйте инструкциям, приведенным в отдельных параграфах.

- Распакуйте прибор и проверьте, нет ли на нем повреждений. Не подключайте прибор, если он поврежден. О возможных повреждениях немедленно сообщайте туда, где вы приобрели прибор. В этом случае сохраните упаковку.
- Рекомендуется подождать не менее четырех часов перед подключением прибора, чтобы дать маслу стечь в компрессор.
- Вокруг прибора должна быть обеспечена циркуляция воздуха, отсутствие которой приводит к перегреву. Для обеспечения достаточной вентиляции следуйте инструкциям, относящимся к установке.
- Везде, где это возможно, распорки изделия должны быть прижаты к стене, чтобы избежать соприкосновения с теплыми деталями и компрессором, для предотвращения возможного возгорания.
- Прибор не должен располагаться близко к радиаторам или плитам.
- После установки прибора убедитесь, что к сетевой вилке есть доступ.

СЕРВИС

- Все электромонтажные работы, необходимые для обслуживания при-

бора, должны выполняться квалифицированным электриком или компетентным лицом.

- Данное изделие должно обслуживаться в авторизованном Сервисном центре и должны использоваться только оригинальные запасные части.

ЭНЕРГОСБЕРЕЖЕНИЕ

- Не кладите в прибор горячие продукты.
- Не упаковывайте продукты плотно друг к другу, так как это препятствует циркуляции воздуха.
- Следите за тем, чтобы продукты не касались задней стенки отсека.
- При отключении электричества не открывайте дверцу.
- Не открывайте дверцу слишком часто.
- Не держите дверцу открытой слишком долго.
- Не устанавливайте термостат на значения ниже положенных.
- Все аксессуары, такие как выдвижные ящики и полки, должны храниться там для снижения энергопотребления.

ЗАЩИТА ОКРУЖАЮЩЕЙ СРЕДЫ



Данный прибор не содержит газов, которые могли бы повредить озоновый слой ни в контуре охлаждения, ни в изоляционных материалах. Прибор нельзя выбрасывать вместе с городским мусором. Изоляционная пена содержит легковоспламеняющиеся газы. Утилизируйте прибор в соответствии с инструкциями по эксплуатации, которые можно получить у местных властей. Не допускайте поврежде-

ния холодильного агрегата, особенно теплообменника. Материалы, используемые в данном приборе, помечены символом , пригодным для вторичной переработки.

Символ на изделии или на его упаковке указывает на то, что данное изделие нельзя утилизировать как бытовые отходы. Вместо этого его следует сдать в соответствующий пункт сбора для вторичной переработки электрического и электронного оборудования. Обеспечив правильную утилизацию данного изделия, вы сможете предотвратить потенциальные негативные последствия для окружающей среды и здоровья человека, которые в противном случае могли бы быть вызваны неправильным обращением с отходами данного изделия. Для получения более подробной информации о вторичной переработке данного изделия, пожалуйста, обратитесь в местный совет, службу утилизации бытовых отходов или в магазин, где вы приобрели изделие.

УПАКОВОЧНЫЕ МАТЕРИАЛЫ

Материалы с обозначением пригодны для вторичной переработки.

Утилизируйте упаковку в подходящие контейнеры для сбора отходов.

УТИЛИЗАЦИЯ ПРИБОРА

- Выньте вилку из сетевой розетки.
- Отсоедините сетевой кабель и выбросьте его.



ВНИМАНИЕ! При использовании, обслуживании и утилизации прибора, пожалуйста, обращайте внимание на символ слева который расположен на задней панели прибора (задняя панель или компрессор) и окрашен в желтый или оранжевый цвет. Это предупреждающий символ о пожароопасности. В трубках теплообменника и компрессоре находятся легковоспламеняющиеся материалы. Пожалуйста, во время использования, обслуживания и утилизации держитесь подальше от источника огня.

ОПИСАНИЕ И СХЕМА ПРИБОРА

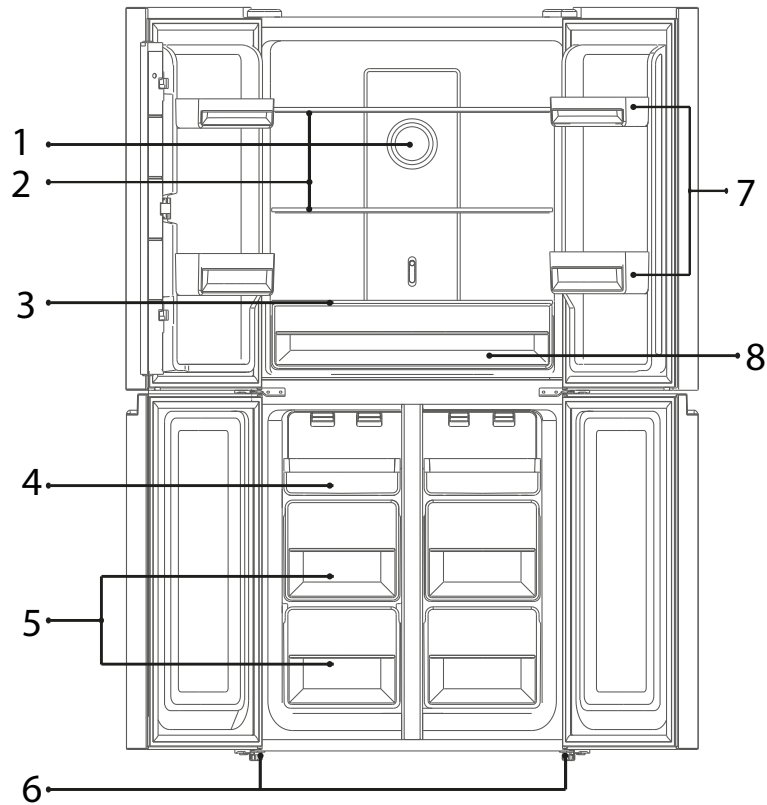

1. Антибактериальный и дезодорирующий блок.
2. Полки.
3. Крышка ящика зоны свежести.
4. Выдвижной лоток.
5. Ящики морозильной камеры.
6. Выравнивающие ножки.
7. Дверные полки.
8. Зона свежести.

**Рисунок носит приблизительный характер. Реальный дизайн холодильника может отличаться в зависимости от модели.*

ТРЕБОВАНИЯ К ПРОСТРАНСТВУ

- Выберите место без прямого попадания солнечных лучей;
- Выберите место с достаточным пространством, чтобы дверцы холодильника легко открывались.
- Выберите место с ровным (или почти ровным) полом.

- Оставьте достаточно места для установки холодильника на плоской поверхности.
- При установке оставьте зазор справа, слева, сзади и сверху. Это поможет снизить энергопотребление и снизить расходы на электроэнергию.
- С двух сторон и сзади оставьте зазор не менее 50 мм.

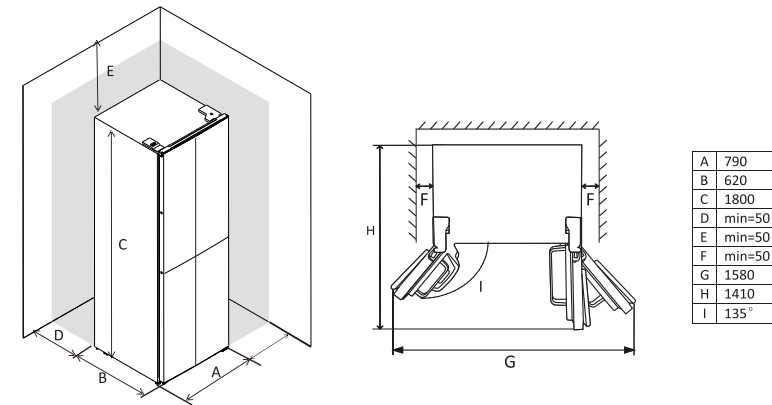

УСТАНОВКА ПРИБОРА

Для этого отрегулируйте две регулировочные ножки в передней части устройства.

- Выровняйте и закрепите холодильник при помощи регулирующих ножек.
- Вращайте ножки по часовой стрелке, чтобы сделать выше.
- Вращайте против часовой стрелки, чтобы сделать ниже.

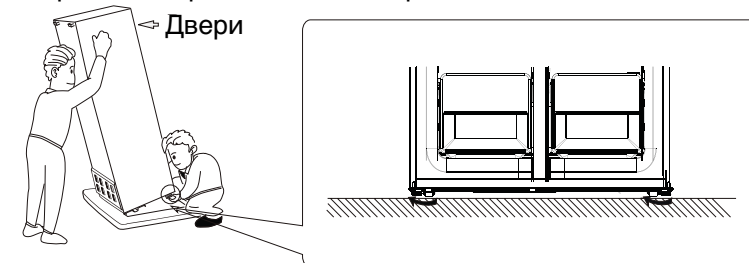

После транспортировки или загрузки дверных полок продуктами питания или напитками две верхние дверцы могут оказаться разной высоты. Для регулировки дверей используются 3 шайбы типа С. Пожалуйста, следуйте приведенному ниже процессу выравнивания дверей.



1. Перед проверкой выравнивания дверей, пожалуйста, убедитесь, что прибор стоит ровно.

2. Если верхняя часть двух верхних дверей находится визуально не на одной линии, пожалуйста, слегка приподнимите нижнюю дверь и вставьте шайбу типа С с помощью зажима между нижней частью двери и средней петлей.

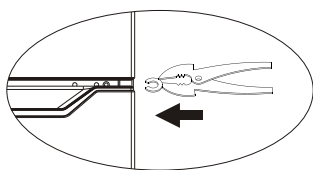
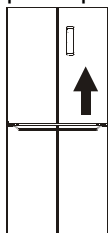

ВНИМАНИЕ! Пожалуйста, будьте осторожны, чтобы дверца не прищемила пальцы. Пожалуйста, используйте инструмент.

ВНИМАНИЕ! Пожалуйста, храните шайбы типа С подальше от детей, чтобы дети не проглотили их. Это мелкие детали.

РЕЗИНОВЫЕ БЛОКИ

На каждой двери имеется по одному резиновому блоку. Они действуют как пружины, смягчающие удар при закрывании двери.

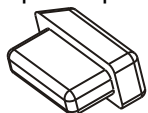

Пожалуйста, не тяните за резиновые наклейки. Если они отсутствуют на дверях, пожалуйста, возьмите одну из них из пакета для принадлежностей и вставьте в отверстие двери

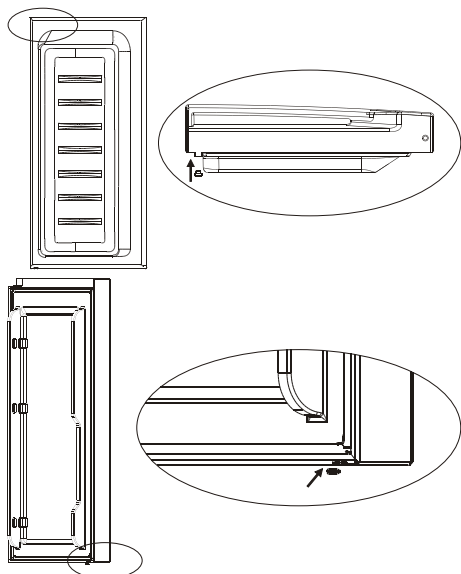

ПРЕДУПРЕЖДЕНИЕ! Пожалуйста, храните резиновые блоки подальше от детей, чтобы дети их не проглотили. Это мелкие детали.

УСТАНОВКА

Устанавливайте данный прибор в месте, где температура окружающей среды соответствует климатическому классу, указанному на заводской табличке прибора: для холодильных установок с климатическим классом:

- расширенный температурный режим: данный холодильный агрегат предназначен для использования при температуре окружающей среды от 10°C до 32°C; (SN)

- умеренный: данный холодильный агрегат предназначен для использования при температуре окружающей среды от 16°C до 32°C; (N)

- субтропический: данный холодильный агрегат предназначен для использования при температуре окружающей среды от 16°C до 38°C; (ST)

- тропический: данный холодильный агрегат предназначен для использования при температуре окружающей среды от 16°C до 43°C. (T)

МЕСТОПОЛОЖЕНИЕ

Прибор следует устанавливать на достаточном расстоянии от источников тепла, таких как радиаторы, бойлеры, прямые солнечные лучи и т.д. Убедитесь, что воздух может свободно циркулировать вокруг задней стенки холодильника. Для обеспечения наилучшей производительности, если прибор расположен под нависающий настенный блок, минимальное расстояние между верхней частью задней стенки холодильника и настенным блоком должно составлять не менее 50 мм. Однако, в идеале, прибор не следует устанавливать ниже нависающих настенных блоков. Точное выравнивание обеспечивается одной или несколькими регулируемыми ножками в основании шкафа. Данный холодильный агрегат не предназначен для использования в качестве встроенного прибора.

ВНИМАНИЕ! Должна быть предусмотрена возможность отключения прибора от электросети; поэтому после установки вилка должна быть легкодоступна.

ЭЛЕКТРИЧЕСКОЕ ПОДКЛЮЧЕНИЕ

Перед подключением убедитесь, что напряжение и частота, указанные на заводской табличке, соответствуют вашему источнику питания. Прибор должен быть заземлен. Для этой цели штекер кабеля питания снабжен контактом, если розетка бытового электропитания

не заземлена, подключите прибор к отдельному заземлению в соответствии с действующими правилами, проконсультировавшись с квалифицированным электриком. Производитель снимает с себя всякую ответственность в случае несоблюдения вышеуказанных мер предосторожности.

ПОЛЬЗОВАТЕЛЬСКИЙ ИНТЕРФЕЙС

ПАНЕЛЬ УПРАВЛЕНИЯ

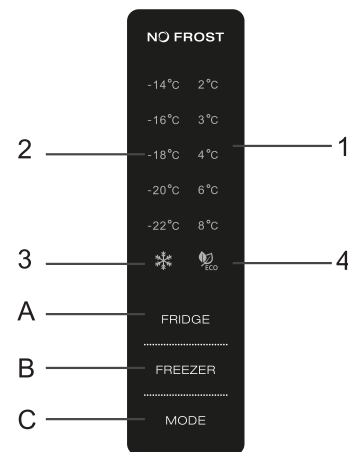

1.1 КНОПКИ УПРАВЛЕНИЯ

- A. Регулировка температуры холодильной камеры.
- B. Регулировка температуры морозильной камеры.
- C. Выбор режима.

1.2 LED ДИСПЛЕЙ

- 1. Температура холодильной камеры.
- 2. Температура морозильной камеры.
- 3. Режим Суперзаморозки.
- 4. ЭКО режим.

2. ВКЛЮЧЕНИЕ

а. После включения в розетку на 3 секунды на панели высветятся все индикаторы, настройки (температура и режим) будут те же что и до отключения. После этого можно отрегулировать температуру в холодильном и морозильном отделении, выбрать нужный режим.

б. На дисплее отобразятся заданные значения температуры в холодильной и морозильной камерах.

2.1 ПОДСВЕТКА И ИНДИКАЦИЯ ДИСПЛЕЯ

2.1.1 Дисплей будет гореть в течение 2 минут после открытия дверцы холодильной камеры.

2.1.2 Дисплей загорится при нажатии любой кнопки, а погаснет через 2 минуты после последнего нажатия.

2.1.3 Дисплей при нормальной работе Индикатор температуры холодильного отделения: Показывает температуру текущей настройки.

Индикатор температуры морозильного отделения: Показывает температуру текущей настройки.

3. ИСПОЛЬЗОВАНИЕ КНОПОК

3.1 РЕГУЛИРОВКА ТЕМПЕРАТУРЫ ХОЛОДИЛЬНОГО ОТДЕЛЕНИЯ

Эта кнопка работает также и в супер режиме. После нажатия кнопки на дисплее замигает значение температуры.

При последовательном нажатии кнопки температура будет изменяться по кругу 2°C, 3°C, 4°C, 5°C, 6°C, 7°C, 8°C, 5-секундное мигание означает, что выбор температуры сделан.

3.2 РЕГУЛИРОВКА ТЕМПЕРАТУРЫ МОРОЗИЛЬНОЙ КАМЕРЫ

Эта кнопка работает также и в режиме ОТПУСК. После нажатия кнопки на дисплее замигает значение температуры.

При последовательном нажатии кнопки температура будет изменяться по кругу от -14°C до -22°C, 5-секундное мигание означает, что выбор температуры сделан.

3.3 ВЫБОР РЕЖИМА

При последовательном нажатии этой кнопки режим работы холодильника изменится по кругу: «ЭКО – Супер режим – Пользовательский режим». 5-секундное мигание означает, что прибор перешел в выбранный режим работы.

4. ЭКО РЕЖИМ

Нажмите MODE чтобы выбрать режим ЭКО. 5-ти секундное мигание иконки ECO на дисплее означает, что режим ЭКО выбран.

В режиме ЭКО холодильник автоматически установит температуру в холодильной камере на 5°C, а в морозильной камере – на -18°C. Кроме кнопки MODE, другие кнопки не реагируют на нажатие.

Нажмите кнопку MODE для выхода из экономичного режима.

5. РЕЖИМ СУПЕРЗАМОРОЗКИ

Нажмите кнопку MODE, чтобы выбрать супер режим. 5-ти секундное мигание иконки Супер режим на дисплее означает, что супер режим выбран.

В супер режиме кнопка «FREEZER» не будет реагировать на нажатие.

Для выхода из супер режима:

- Выберите другой режим при помощи кнопки MODE,

- Или после 50 часов работы в супер режиме холодильник автоматически перейдет к предыдущей настройке.

Полезная подсказка:

Если вы планируете заморозить большое количество продуктов за один раз, пожалуйста, установите супер режим за 24 часа до этого.

ПРЕДУПРЕЖДЕНИЕ:

В супер режиме холодильник будет работать интенсивно. Таким образом, шум холодильника будет немного выше, чем при нормальной работе.

6. СИГНАЛ ОТКРЫТОЙ ДВЕРИ

Если дверь холодильника открыта больше 90 секунд, будет раздаваться звуковой сигнал до тех пор пока Вы не закроете дверь.

ПЕРВОЕ ИСПОЛЬЗОВАНИЕ

Перед первым использованием прибора вымойте внутреннюю часть и все внутренние принадлежности теплой водой с небольшим количеством нейтрального мыла, чтобы удалить типичный запах совершенно нового продукта, затем тщательно высушите.

ВАЖНО! Не используйте моющие средства или абразивные порошки, так как они могут повредить покрытие.

ЕЖЕДНЕВНОЕ ИСПОЛЬЗОВАНИЕ

Размещайте продукты в разных отделениях в соответствии с приведенной ниже таблицей:

Холодильные камеры	Тип продукта
Дверь или дверные полки холодильной камеры	Продукты с натуральными консервантами, такие как джемы, соки, напитки, приправы. Не храните скоропортящиеся продукты.
Выдвижной ящик для овощей и фруктов (салатный ящик)	Фрукты, зелень и овощи следует хранить отдельно от остальных продуктов, а именно: в ящике для овощей и фруктов. Не храните бананы, лук, картофель, чеснок в холодильнике.
Средняя полка холодильника	Молочные продукты, яйца
Верхняя полка холодильника	Продукты, которые не нуждаются в приготовлении, такие как готовые к употреблению продукты, мясные деликатесы, остатки.
Ящик (и)/полки морозильной камеры	Продукты длительного хранения. Нижний ящик/полка для сырого мяса, птицы, рыбы. Средний ящик/полка для замороженных овощей, чипсов. Верхний ящик/полка для мороженого, замороженных фруктов, замороженной выпечки.

Рекомендации по установке температуры		
Температура окружающей среды	Температура в холодильном и морозильном отделениях	
Лето (Выше 38°C)		Рекомендуемая температура холодильной камеры 4 °C
Нормальная		Рекомендуемая температура морозильной камеры -18 °C
		Рекомендуемая температура холодильной камеры 4 °C
		Рекомендуемая температура морозильной камеры -18 °C
		Рекомендуемая температура холодильной камеры 4 °C
Зима (Ниже 16°C)		Рекомендуемая температура морозильной камеры -18 °C

РЕГУЛИРОВКА ТЕМПЕРАТУРЫ В ЗОНЕ СВЕЖЕСТИ

CHILLER

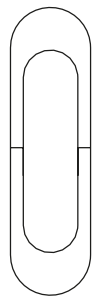

CRISPER

- Температуру в зоне свежести можно регулировать в зависимости от типа продуктов.
- Если переключатель находится в положении «CRISPER», данный ящик может использоваться для хранения овощей и фруктов.
- Если переключатель находится в положении CHILLER, то данный ящик подходит для кратковременно-

го хранения рыбы или других свежих продуктов. Продукты будут оставаться свежими, но не замороженными.

- Совет: При выборе положения CHILLER рекомендуется установить температуру в холодильнике ниже 4°C. Хранить свежие продукты тут стоит не более 3 дней.

ЗАМОРАЖИВАНИЕ СВЕЖИХ ПРОДУКТОВ

- Морозильное отделение предназначено для замораживания свежих продуктов и длительного хранения замороженных и глубокозамороженных продуктов.
- Поместите свежие продукты для замораживания в нижнее отделение.
- Максимальное количество продуктов, которое можно заморозить за 24 часа, указано на заводской табличке.
- Процесс замораживания длится 24 часа: в течение этого периода

да не добавляйте другие продукты для замораживания.

ХРАНИТЕ ЗАМОРОЖЕННЫХ ПРОДУКТОВ

При первом запуске или после периода неиспользования. Прежде чем поместить изделие в отсек, дайте прибору поработать не менее 2 часов на более высоких настройках.

ВАЖНО! В случае случайного размораживания, например, если питание было отключено дольше, чем указано в таблице технических характеристик в разделе «Время приготовления», размороженные продукты необходимо употреблять быстро или сразу приготовить, а затем повторно заморозить (после приготовления).

РАЗМОРАЖИВАНИЕ

Продукты глубокой заморозки перед использованием можно разморозить в холодильном отделении или при комнатной температуре, в зависимости от времени, отведенного на эту операцию.

Небольшие кусочки можно готовить даже в замороженном виде, прямо из морозильной камеры. В этом случае приготовление займет больше времени.

СЪЕМНЫЕ ПОЛКИ

Стенки холодильника оснащены «выемками» для регулировки высоты полок по вашему желанию.

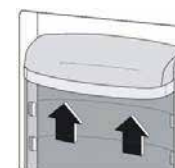
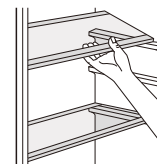

ПОЛОЖЕНИЕ БОКОВЫХ ПОЛОК

Боковые полки могут быть выставлены на разной высоте. Чтобы это сделать, необходимо потянуть полочки на себя и выставить необходимую высоту.

ПОЛЕЗНЫЕ СОВЕТЫ

РЕКОМЕНДАЦИИ ПО ЗАМОРАЖИВАНИЮ

Чтобы помочь вам максимально эффективно использовать процесс замораживания, вот несколько важных советов:

- максимальное количество продуктов, которое можно заморозить за 24 часа указано на паспортной табличке;
- процесс замораживания занимает 24 часа. В течение этого периода не следует добавлять другие продукты, подлежащие замораживанию;
- замораживайте только высококачественные, свежие и тщательно очищенные продукты питания;
- подготовьте продукты для заморозки небольшими порциями, чтобы они быстро и полностью заморозились, а затем можно было разморозить только необходимое количество;

- заверните продукты в алюминиевую фольгу или полиэтилен и убедитесь, что упаковки герметичны;
- не допускайте соприкосновения свежих, размороженных продуктов с уже замороженными, чтобы избежать повышения температуры последних;
- нежирные продукты хранятся лучше и дольше, чем жирные; соль сокращает срок хранения продуктов;
- водяной лед, если употреблять его сразу после извлечения из морозильной камеры, может привести к ожогу кожи при замораживании;
- рекомендуется указывать дату замораживания на каждой отдельной упаковке, чтобы понимать срок хранения.

РЕКОМЕНДАЦИИ ПО ХРАНЕНИЮ ЗАМОРОЖЕННЫХ ПРОДУКТОВ

Для достижения наилучших эксплуатационных характеристик этого прибора вам следует:

- убедиться, что розничный продавец надлежащим образом хранит коммерчески замороженные продукты;
- убедиться, что замороженные продукты доставляются из магазина в морозильную камеру в кратчайшие сроки;
- не открывайте дверцу часто и не оставляйте ее открытой дольше, чем это необходимо. После размораживания продукты быстро портятся и их нельзя замораживать повторно. Не превышайте срок хранения, указанный производителем продуктов.

РЕКОМЕНДАЦИИ ПО ОХЛАЖДЕНИЮ СВЕЖИХ ПРОДУКТОВ

Для достижения наилучших эксплуатационных характеристик:

Не храните в холодильнике теплые продукты или испаряющиеся жидкости.

Обязательно накрывайте или заворачивайте продукты, особенно если они имеют сильный аромат.

РЕКОМЕНДАЦИИ ПО ХРАНЕНИЮ СВЕЖИХ ПРОДУКТОВ

ПРОДУКТЫ ДЛЯ ПРИГОТОВЛЕНИЯ (ВСЕ ВИДЫ): заверните в полиэтиленовые пакеты и положите на стеклянные полки над ящиком для овощей.

В целях безопасности храните таким образом не более одного-двух дней.

ГОТОВЫЕ ПРОДУКТЫ, ХОЛОДНЫЕ БЛЮДА И Т.Д.: они должны быть закрыты и могут быть размещены на любой полке.

ФРУКТЫ И ОВОЩИ: их следует тщательно вымыть и поместить в специальные выдвижные ящики.

СЛИВОЧНОЕ МАСЛО И СЫР: их следует поместить в специальные герметичные контейнеры или завернуть в алюминиевую фольгу или полиэтиленовые пакеты, чтобы исключить попадание воздуха.

МОЛОЧНЫЕ БУТЫЛКИ: они должны иметь крышку и храниться на полках двери.

В целях экономии энергии все выдвижные ящики, корзины и полки должны находиться на своих местах.

УХОД И ЧИСТКА

По гигиеническим соображениям внутреннюю поверхность прибора, включая внутренние аксессуары, следует регулярно чистить.



ОСТОРОЖНО! Во время чистки прибор нельзя подключать к электросети. Опасность поражения электрическим током! Перед чисткой выключите прибор и выньте вилку из розетки или отключите автоматический выключатель. Никогда не чистите прибор пароочистителем. В электрических компонентах может скапливаться влага, опасность поражения электрическим током! Горячие пары могут привести к повреждению пластиковых деталей. Перед повторным вводом в эксплуатацию прибор должен быть сухим.

ВАЖНО! Эфирные масла и органические растворители могут воздействовать на пластиковые детали, например, лимонный сок или сок из апельсиновой корки, масляная кислота, моющие средства, содержащие уксусную кислоту.

- Не допускайте попадания таких веществ на детали прибора.
- Не используйте абразивные чистящие средства.
- Достаньте продукты из морозильной камеры. Храните их в прохладном месте, хорошо накрыв.
- Выключите прибор и выньте вилку из розетки, либо отключите или выверните предохранитель.
- Не чистите прибор металлическими предметами.

- Не используйте острые предметы для удаления инея с прибора. Используйте пластиковый скребок.

- Регулярно проверяйте слив в холодильнике на наличие размороженной воды. При необходимости прочистите слив. Если слив заблокирован, вода будет скапливаться на дне прибора.

- Протрите прибор и внутренние принадлежности тряпкой, смоченной в теплой воде. После чистки протрите свежей водой и вытрите насухо. После того, как все высохнет, снова включите прибор в работу.

ЗАМЕНА ЛАМПЫ

Внутренняя подсветка реализована при помощи светодиодной лампы. Для замены лампы, пожалуйста, обратитесь к квалифицированному специалисту.

РАЗМОРОЗКА

Это полностью система No-Frost, холодильник не требует разморозки – он это делает автоматически.

НЕИСПРАВНОСТИ И СПОСОБЫ ИХ УСТРАНЕНИЯ



ОСТОРОЖНО! Перед устранением неполадок отключите источник питания.

Устранение неполадок, не описанных в данном руководстве, должен выполнять только квалифицированный электрик или компетентное лицо.

ВАЖНО! Компрессор и теплообменник могут издавать некоторые звуки при работе. Это нормально!

Проблема	Возможная причина	Решение
Прибор не работает	Температура установлена на самый холодный режим	Выставьте другой температурный режим.
	Сетевой штекер не вставлен в розетку или болтается	Вставьте вилку в розетку.
	Предохранитель перегорел или неисправен	Проверьте предохранитель, при необходимости замените.
	Неисправна розетка	Неисправности в электросети должны устраняться электриком.
Прибор морозит или охлаждает слишком сильно	Установлена слишком низкая температура или прибор работает на самом холодном режиме.	Временно выберите более высокий температурный режим.
Продукты недостаточно заморожены.	Температура отрегулирована неправильно.	Пожалуйста, ознакомьтесь с разделом начальной настройки температуры.
	Дверь была открыта в течение длительного времени.	Держите дверь открытой только до тех пор, пока это необходимо.
Продукты недостаточно заморожены	За последние 24 часа в прибор было помещено большое количество теплых продуктов.	Временно выберите более холодный температурный режим.
	Прибор находится вблизи источника тепла.	Пожалуйста, загляните в раздел «Место установки».
Сильный налет инея на уплотнителе двери.	Уплотнение двери не является герметичным.	Осторожно прогрейте протекающие участки уплотнителя двери феном (в прохладном месте). Одновременно придайте подогретому уплотнителю двери форму вручную таким образом, чтобы он сидел правильно.
Необычные звуки	Прибор не выровнен.	Снова отрегулируйте ножки.
	Прибор прикасается к стене или другим предметам.	Слегка передвиньте прибор.
	Какой-либо элемент, например трубка, расположенный на задней панели прибора, соприкасается с другой частью прибора или стеной.	При необходимости аккуратно отогните деталь в сторону.

Вода на полу	Отверстие для слива воды засорено.	Смотрите раздел «Чистка и уход».
Боковые панели горячие.	Это нормально. Теплообменные элементы расположены по бокам.	Если необходимо дотронуться до боковых панелей, оденьте перчатки.

КОМПЛЕКТАЦИЯ:

Холодильник – 1 шт.
 Форма для льда – 1 шт.
 Подставка для яиц – 2шт.
 Инструкция – 1 шт.
 Наклейка энергетическая эффективность – 1 шт.
 Гарантийный талон – 1 шт.
 Заглушки для перевешивания двери – 1 набор

ТЕХНИЧЕСКИЕ ХАРАКТЕРИСТИКИ

Модель RH6966VI
 Тип холодильника Четырехдверный
 Расположение холодильника Отдельностоящий
 Тип управления Электронный
 Дисплей Есть
 Расположение морозильной камеры Снизу
 Общий объем брутто 404 л
 Полезный объем холодильной камеры 237 л
 Полезный объем морозильной камеры 125 л
 Климатический класс SN, T
 Класс защиты от поражения электрическим током I
 Питание 220-240В ~ 50Гц
 Номинальный ток 1,5 А
 Потребляемая мощность 180 Вт

Мощность в режиме размораживания 220Вт
 Система размораживания Total No Frost
 Производительность морозильной камеры 10 кг/24 ч
 Тип компрессора Инверторный
 Хладагент и его масса R600a (66 г)
 Класс энергоэффективности A++
 Вспениватель Циклопентан
 Уровень шума 39 дБ
 Подсветка холодильной камеры есть
 Регулируемые ножки есть
 Перенавешиваемые двери нет
 Количество стеклянных полок в холодильной камере 2
 Количество ящиков в холодильном/морозильном отделении 1/3
 Зона свежести есть
 Количество полок на двери 4
 Лоток для яиц 2
 Форма для льда 1
 Вес нетто/брутто Нержавеющая сталь 75/81 кг, черное стекло 81/88 кг
 Габариты прибора/в упаковке 612 x 795 x 1800/665 x 857 x 1910 мм



Продукция прошла все установленные в технических регламентах Таможенного союза и Евразийского экономического союза процедуры оценки.

Подробную информацию по сертификации наших приборов, технических регламентах, данные о номере сертификата и сроке его действия, органе, выдавшем сертификат, Вы можете получить на официальном сайте организации <https://harper.ru/certification>, или уточнить по номеру поддержки клиентов, тел.: 8-800-600-7107

Дата производства указана на упаковке

Срок службы – 36 месяцев

Гарантийный срок – 12 месяцев

Гарантийное обслуживание осуществляется согласно прилагаемому гарантийному талону.

Гарантийный талон и руководство по эксплуатации являются неотъемлемыми частями данного изделия.

Дополнительную информацию о товаре и данные авторизованного сервисного центра вы можете узнать на сайте <https://harper.ru> или по телефону технической поддержки 8-800-600-7107

Изготовитель: Harper International Trading Limited 15F, Radio City, 505 Hennessy Road, Causeway Bay, Гонконг

Сделано в КНР

Импортер/организация уполномоченная на принятие претензий:
ООО «Прогресс-Плюс» 119607, г.Москва, ул.Удальцова, д.50, корп.1,
тел: +74951330210



Harper өнімдерін таңдағаныңыз үшін рахмет. Біздің құрылғылар жоғары сапа, функционалдылық және дизайн талаптарына сәйкес жасалған және жасалған.

ҚАУІПСІЗДІК ТУРАЛЫ АҚПАРАТ

Құрылғыны орнатпас бұрын және оны бірінші рет қолданар алдында қауіпсіздігіңіз бен дұрыс пайдалануыңызды қамтамасыз ету үшін осы Пайдаланушы нұсқаулығын, соның ішінде ондағы кеңестер мен ескертулерді мұқият оқып шығыңыз. Қажетсіз қателіктер мен жазатайым оқиғаларды болдырмау үшін құрылғыны пайдаланатын барлық адамдар оның жұмысымен және қауіпсіздік шараларымен Мұқият танысқанына көз жеткізу керек. Бұл нұсқаулықты сақтаңыз және егер ол басқа иесіне берілсе, оның құрылғыда қалатынына көз жеткізіңіз, осылайша оны бүкіл қызмет ету мерзімі ішінде пайдаланатындардың барлығы құралды пайдалану және қауіпсіздік шаралары туралы тиісті түрде хабардар болады.

Өмір мен мүліктің қауіпсіздігі үшін осы пайдаланушы нұсқаулығында көрсетілген сақтық шараларын сақтаңыз, өйткені өндіруші жіберіп алған зиян үшін жауап бермейді.

БАЛАЛАР МЕН ХАЛЫҚТЫҢ ОСАЛ ТОПТАРЫНЫҢ ҚАУІПСІЗДІГІ

• Бұл құралды 8 жастан асқан балалар, сондай-ақ физикалық, сенсорлық немесе ақыл-ой қабілеті шектеулі немесе тәжірибесі мен білімі жетпейтін адамдар, егер олар құралды қауіпсіз пайдалану бойынша арнайы нұсқаулар алса және онымен бай-

ланысты қауіптерді түсінсе, пайдалана алады.

• 1 жастан 8 жасқа дейінгі балаларға бұл құрылғыны тиеуге және түсіруге рұқсат етіледі.

• Балаларға құрылғымен ойнамау үшін оларды бақылау керек.

• Тазалау және техникалық қызмет көрсетуді балалар 8 жастан асқан және бақылауда болған жағдайларды қоспағанда жүргізбеуі керек.

• Барлық қаптаманы балалардың қолы жетпейтін жерде сақтаңыз. Тұншығу қаупі бар.

• Егер сіз құрылғыны лақтырып тастасаңыз, штепсельді розеткадан алыңыз, қосқыш кабельді кесіңіз (құрылғыға мүмкіндігінше жақын) және ойнап жатқан балалар электр тогының соғуына ұшырамауы немесе жабылмауы үшін есікті алыңыз.

• Егер есіктің магниттік тығыздағышы бар бұл құрылғы есіктің немесе қақпақтың есігі мен ысырмасы бар ескі құрылғыны ауыстыруға арналған болса, ескі құрылғыны тастамас бұрын бұл серіппелі құлыпты жарамсыз етуді ұмытпаңыз. Бұл оның нәресте үшін өлімге әкелетін тұзаққа айналуына жол бермейді.

ЖАЛПЫ ҚАУІПСІЗДІК

 **НАЗАР АУДАРЫҢЫЗ!** Құрылғының корпусындағы немесе кіріктірілген құрылымдағы желдеткіш саңылаулардың бітеліп қалмауын қадағалаңыз.

 **НАЗАР АУДАРЫҢЫЗ!** Еріту процесін жеделдету үшін өндіруші ұсынған механикалық құрылғыларды немесе басқа құралдарды пайдаланбаңыз.

 **НАЗАР АУДАРЫҢЫЗ!** Салқын-датқышты зақымдамаңыз.

 **НАЗАР АУДАРЫҢЫЗ!** Тоңазытқыш қондырғыларының ішінде балмұздақ жасайтын құрылғылар сияқты басқа электр құрылғыларын пайдаланбаңыз, егер олар өндіруші осы мақсатта мақұлдаса.

 **НАЗАР АУДАРЫҢЫЗ!** Шамды ұстамаңыз, егер ол ұзақ уақыт бойы қосулы болса, ол өте ыстық болуы мүмкін.

 **НАЗАР АУДАРЫҢЫЗ!** Құрылғыны орнатқан кезде қуат сымның қысылмағанына немесе зақымдалмағанына көз жеткізіңіз.

 **НАЗАР АУДАРЫҢЫЗ!** Құрылғының артына желілік сүзгіні немесе басқа портативті қуат көзін қоймаңыз.

- Бұл құрылғыда жанғыш заты бар аэрозоль құтысы сияқты жарылғыш заттарды сақтамаңыз. Құрылғының салқындату тізбегінде изобутан (R-600a) салқындатқышы бар, ол экологиялық үйлесімділіктің жоғары деңгейі бар табиғи газ, бірақ ол тез тұтанғыш.

- Құрылғыны тасымалдау және орнату кезінде салқындату тізбегінің компоненттерінің ешқайсысы зақымдалмағанына көз жеткізіңіз.

- ашық от пен тұтану көздерінен аулақ болыңыз

- құрылғы орналасқан бөлмені мұқият желдетіңіз

- Техникалық сипаттамаларды өзгерту немесе осы өнімді қандай да бір жолмен өзгерту қауіпті. Сымның көз келген зақымдануы қысқа тұйықта-

луға, өртке және/немесе электр тогының соғуына әкелуі мүмкін.

- Бұл құрылғы күнделікті өмірде және ұқсас мақсаттарда пайдалануға арналған, мысалы

- дүкендердегі, кеңселердегі және басқа да коммерциялық үй-жайлардағы қызметкерлерге арналған ас үй аймақтары

- ферма үйлері және қонақүйлердегі, мотельдердегі және басқа да тұрғын үй-жайлардағы клиенттер үшін - «төсек және таңғы ас» типті Үй-жайлар

- қоғамдық тамақтандыру кәсіпорындары және бөлшек саудамен байланысты емес ұқсас мекемелер.

 **НАЗАР АУДАРЫҢЫЗ!** Барлық электр компоненттері, соның ішінде штепсель, қуат сымы, компрессор және т.б., сертификатталған қызмет көрсету агентімен немесе білікті қызмет көрсету персоналымен ауыстырылуы керек.

 **НАЗАР АУДАРЫҢЫЗ!** Бұл құрылғының жеткізілім жиынтығына кіретін шам-бұл арнайы мақсаттағы шам», оны тек жеткізілім жиынтығына кіретін құрылғымен бірге пайдалануға болады. Бұл арнайы қолданылатын шам тұрмыстық жарықтандыруға арналмаған. (Егер жарықтандырылған модель болса.)

- Қуат сымын ұзартуға болмайды.

- Желілік сымның ашасы тартылмағанына және құрылғының артқы жағында зақымдалмағанына көз жеткізіңіз. Ақаулы S1 шанышқысы қызып кетуі және өртке әкелуі мүмкін.

- Құрылғының желілік ашасына жақындағаныңызға көз жеткізіңіз.

- Желілік кабельді тартпаңыз.

- Егер штепсель бос болса, штепсельді розеткаға салмаңыз. Электр тогының соғуы немесе өрт қаупі бар.

- Құрылғыны шамсыз пайдалануға тыйым салынады.

- Бұл құрылғы ауыр. Оны жылжиты кезінде абай болу керек.

- Мұздатқыштан өнімдерді дымқыл қолмен шығармаңыз немесе ұстамаңыз, себебі бұл терінің қажауына немесе аяздың күйіп қалуына әкелуі мүмкін. Құрылғыға тікелей күн сәулесінің ұзақ әсер етуінен аулақ болыңыз.

КҮНДЕЛІКТІ ПАЙДАЛАНУ

- Құрылғының пластикалық бөліктеріне ыстық тигізбеңіз.

- Өнімдерді тоңазытқыштың артқы жағына тікелей сүйеменіз.

- Мұздатылған тағамдарды ерігеннен кейін қайта мұздатуға болмайды.

- Алдын ала оралған мұздатылған тағамдарды мұздатылған тағам өндірушісінің нұсқауларына сәйкес сақтаңыз.

- Құрылғыны сақтау бойынша өндірушінің ұсыныстарын қатаң сақтау керек.

- Газдалған немесе газдалған сусындарды мұздатқышқа салмаңыз, себебі бұл контейнерге қысым жасайды, бұл оның жарылуына және құрылғының зақымдалуына әкелуі мүмкін.

- Егер сіз оларды тікелей құрылғыдан қолдансаңыз, лопипоптар аяздың күйіп қалуына әкелуі мүмкін.

- Азық-түліктің бүлінуіне жол бермеу үшін келесі нұсқауларды орындаңыз.

- Есікті ұзақ уақыт ашу құрылғының бөліктерінде температураның айтарлықтай жоғарылауына әкелуі мүмкін.

- Өнімдермен жанасуы мүмкін беттерді және қол жетімді дренаж жүйелерін үнемі тазалаңыз. 48 сағат бойы пайдаланылмаған болса, су ыдыстарын тазалаңыз; қосылған су құбыры жүйесін шайыңыз егер су 5 күн ішінде келмесе, сумен жабдықтау.

- Шикі ет пен балықты тоңазытқышта қолайлы контейнерлерде сақтаңыз, сонда олар басқа тағамдармен байланыста болмайды және тамшыламайды.

- Екі жұлдызды мұздатылған тағам бөлімі (егер олар құрылғыда қарастырылған болса), алдын ала мұздатылған тағамдарды сақтауға, балмұздақ сақтауға немесе дайындауға және мұз текшелерін дайындауға жарамды.

- Бір, екі, үш жұлдызды бөлімдер, егер олар құрылғыда қарастырылған болса, Жаңа өнімдерді мұздатуға жарамайды.

- Егер құрылғы ұзақ уақыт бос тұрса, оны өшіріңіз, жібітіңіз, тазалаңыз, құрғатыңыз және құрылғының ішінде бляшек пайда болмас үшін есікті ашық қалдырыңыз.

ОРНАТУ

МАҢЫЗДЫ! Электр желісіне қосылған кезде жеке параграфтарда берілген нұсқауларды мұқият орындаңыз.

- Құрылғыны ашыңыз және оның зақымдануын тексеріңіз. Егер ол зақымдалған болса, құрылғыны қоспаңыз. Ықтимал зақым туралы құрылғыны сатып алған жерге дереу хабарлаңыз. Бұл жағдайда қаптаманы сақтаңыз.

- Майды компрессорға ағызу үшін құрылғыны қоспас бұрын кем дегенде төрт сағат күту ұсынылады.
- Құрылғының айналасында ауа айналымы қамтамасыз етілуі керек, оның болмауы қызып кетуге әкеледі. Жеткілікті желдетуді қамтамасыз ету үшін қондырғыға қатысты нұсқауларды орындаңыз.
- Мүмкіндігінше, мүмкін өрттің алдын алу үшін жылы бөлшектермен және компрессормен жанаспау үшін өнімнің тіректерін қабырғаға басу керек.
- Құрылғы радиаторларға немесе плиталарға жақын болмауы керек.
- Құрылғыны орнатқаннан кейін, желілік штепсельге кіру мүмкіндігі бар екеніне көз жеткізіңіз.

ҚЫЗМЕТ

- Аспапқа қызмет көрсету үшін қажетті барлық электр Монтажда жұмыстарын білікті электрик немесе құзыретті тұлға орындауы тиіс.
- Бұл өнімге уәкілетті қызмет көрсету орталығында қызмет көрсету керек және тек түпнұсқа қосалқы бөлшектер пайдаланылуы керек.

ЭНЕРГИЯНЫ ҮНЕМДЕУ

- Құрылғыға ыстық тағамдарды салмаңыз.
- Өнімдерді бір-біріне тығыз қоймаңыз, себебі бұл ауа айналымына кедергі келтіреді
- Өнімдер бөлімнің артқы қабырғасына тиіп кетпеуін қадағалаңыз
- Электр қуаты өшкен кезде есікті ашпаңыз
- Есікті жиі ашпаңыз
- Есікті тым ұзақ ашық ұстамаңыз

- Термостатты белгіленгеннен төмен мәндерге орнатпаңыз
- Қуат тұтынуды азайту үшін тартпалар мен сөрелер сияқты барлық керек-жарақтарды сол жерде сақтау керек.

ҚОРШАҒАН ОРТАНЫ ҚОРҒАУ



Бұл құрылғыда салқындату тізбегінде де, оқшаулағыш материалдарда да озон қабатын зақымдауы мүмкін газдар жоқ. Құрылғыны қалалық қоқыспен бірге тастауға болмайды. Оқшаулағыш көбік құрамында жанғыш газдар бар. Құрылғыны жергілікті билік органдарынан алуға болатын нұсқауларға сәйкес тастаңыз. Тоңазытқыш қондырғысына, әсіресе жылу алмастырғышқа зақым келтірмеңіз. Бұл құрылғыда қолданылатын материалдар қайта өңдеуге жарамды таңбамен белгіленген .

Өнімдегі немесе оның қаптамасындағы таңба бұл өнімді тұрмыстық қалдықтар ретінде қайта өңдеуге болмайтынын көрсетеді. Оның орнына оны электр және электронды жабдықты қайта өңдеу үшін тиісті жинау пунктіне тапсыру керек. Осы бұйымды дұрыс кәдеге жаратуды қамтамасыз ете отырып, сіз қоршаған ортаға және адам денсаулығына ықтимал жағымсыз салдардың алдын алуға көмектесесіз, әйтпесе осы бұйымның қалдықтарын дұрыс пайдаланбау салдарынан болуы мүмкін. Осы өнімді қайта өңдеу туралы қосымша ақпарат алу үшін жергілікті кеңеске, тұрмыстық қалдықтарды кәдеге жарату қызметіне немесе өнімді сатып алған дүкенге хабарласыңыз.

ОРАУ МАТЕРИАЛДАРЫ

Белгіленген материалдар қайта өңдеуге жарамды.

Қаптаманы қалдықтарды жинау үшін қолайлы контейнерлерге тастаңыз.

ҚҰРАЛДЫ КӘДЕГЕ ЖАРАТУ

- Штепсельді розеткадан алыңыз.
- Желілік кабельді ажыратып, оны тастаңыз.



НАЗАР АУДАРЫҢЫЗ! Құрылғыны пайдалану, техникалық қызмет көрсету және

кәдеге жарату кезінде сол жақтағы белгіге назар аударыңыз ол құрылғының артқы жағында (артқы панель немесе компрессор) орналасқан және сары немесе қызғылт сары түске боялған. Бұл өрт қаупі туралы ескерту белгісі. Жылу алмастырғыш пен компрессор түтіктерінде жанғыш материалдар бар. Пайдалану, техникалық қызмет көрсету және кәдеге жарату кезінде от көзінен аулақ болыңыз.

ҚҰРЫЛҒЫНЫҢ СИПАТТАМАСЫ ЖӘНЕ СХЕМАСЫ

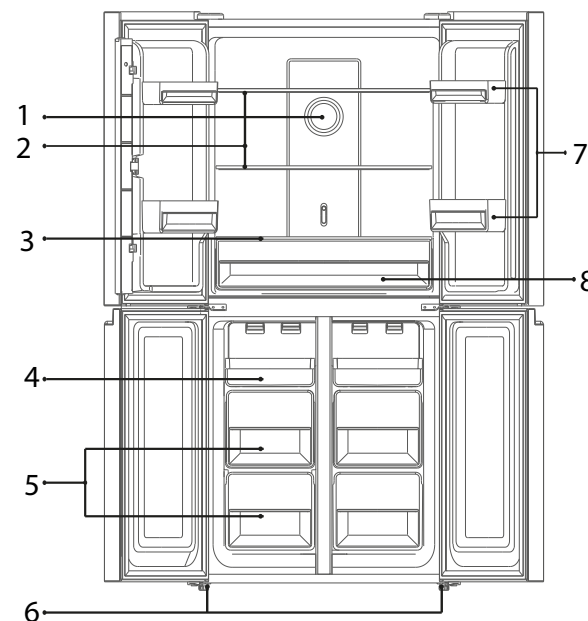

1. Бактерияға қарсы және дезодорантты блок.
2. Сөрелер.
3. Балғындық аймағының қорап қақпағы.
4. Тартылатын науа.

5. Мұздатқыш қораптары.
6. Аяқтарды тегістеу.
7. Есік сөрелері.
8. Балғындық аймағы.

**Ескерту: жоғарыдағы сурет тек анықтама үшін берілген. Нақты құрылғы әртүрлі болуы мүмкін.*

КЕҢІСТІККЕ ҚОЙЫЛАТЫН ТАЛАПТАР

- Тікелей күн сәулесі түспейтін орынды таңдаңыз;
- Тоңазытқыштың есіктерін оңай ашу үшін жеткілікті орын бар орынды таңдаңыз;
- Тегіс (немесе тегіс) едені бар орынды таңдаңыз;

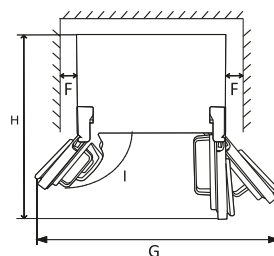
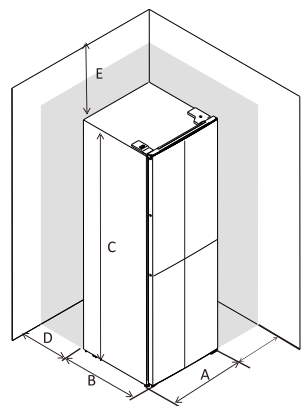

A	790
B	620
C	1800
D	min=50
E	min=50
F	min=50
G	1580
H	1410
I	135°

Құрылғыны орнату

Ол үшін құрылғының алдыңғы жағындағы екі реттеу аяғын реттеңіз.

- Тоңазытқышты реттегіш аяқтармен туралаңыз және бекітіңіз.
- Жоғарырақ ету үшін аяқтарды сағат тілімен бұраңыз.
- Төменде жасау үшін сағат тіліне қарсы бұраңыз.

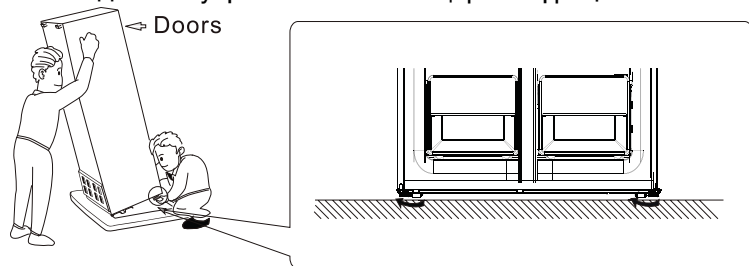

- Тоңазытқышты тегіс жерге орнату үшін жеткілікті орын қалдырыңыз;
- Орнату кезінде оң, сол, артқы және жоғарғы жағында бос орын қалдырыңыз. Бұл қуат тұтынуды азайтуға және энергия шығындарын азайтуға көмектеседі.
- Екі жағынан және артқы жағынан кем дегенде 50 мм бос орын қалдырыңыз.

ДЕҢГЕЙЛІ ЕСІКТЕР

Тасымалдаудан кейін немесе есік балкондары тамақ немесе сусынмен жүктелгеннен кейін, жоғарғы екі есік тураланбауы мүмкін. Есіктерді реттеу үшін Қолданылатын 3 С типті шайбалар бар. Есіктерді тегістеу үшін төмендегі процесті орындаңыз.



1. Есіктердің туралануын тексермес бұрын, құрылғының бір деңгейде тұрғанына көз жеткізіңіз .

2. Егер жоғарғы екі есіктің үстіңгі жағы бір сызықта көрінбесе, төменгі есікті сәл көтеріп, Есіктің астыңғы жағы мен ортаңғы топсаның арасына қыстырғышпен С типті шайбаның бөліктерін салыңыз.

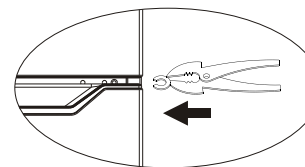
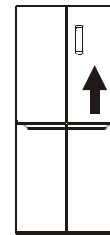

⚠ НАЗАР АУДАРЫҢЫЗ! Сау-сақтарыңызды есіктен кесіп алмау үшін абай болыңыз. Құралды пайдаланыңыз.

⚠ НАЗАР АУДАРЫҢЫЗ! С типті шайбаларды балалар жұтып қоймас үшін оларды алыс ұстаңыз. Олар кішкене бөліктер.

РЕЗЕҢКЕ БЛОКТАР

Әр есікте бір резеңке блок бар. Олар есік жабылған кезде соққыны жеңілдету үшін серіппе ретінде жұмыс істейді .

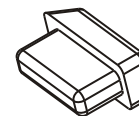

Өтінемін, резеңке блоктарды тартпаңыз. Егер олар есіктерде болмаса, біреуін алыңыз керек-жарақ сөмкесі және оны есіктің тесігіне салыңыз.

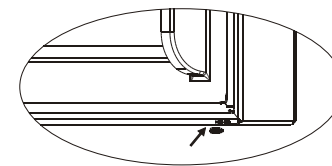
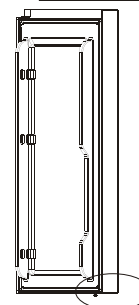
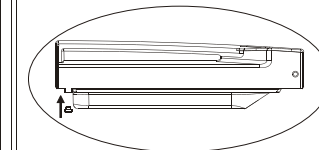
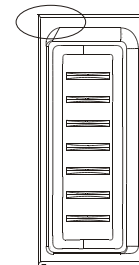

Ескерту! Резеңке блоктарды балалар жұтып қоймас үшін оларды алыс ұстаңыз. Олар кішкене бөліктер.

КЛИМАТТЫҚ СЫНЫПҚА СӘЙКЕСТІК

Бұл құрылғыны қоршаған ортаның температурасы құрылғының зауыттық тақтасында көрсетілген Климаттық сыныпқа сәйкес келетін жерге орнатыңыз:

- кеңейтілген температура режимі: бұл тоңазытқыш қондырғысы қоршаған орта температурасында 10°C-тан 32°C-қа дейін пайдалануға арналған; (SN)

- орташа: бұл тоңазытқыш қондырғысы қоршаған орта температурасында 16°C-тан 32°C-қа дейін пайдалануға арналған; (N)

- субтропикалық: бұл тоңазытқыш қондырғысы қоршаған ортаның температурасы 16°C-тан 38°C-қа дейін пайдалануға арналған; (ST)

- тропикалық: бұл тоңазытқыш қондырғысы қоршаған орта температурасында 16°C-тан 43°C-қа дейін пайдалануға арналған. (T)

ОРНАТУ

Құрылғыны радиаторлар, қазандықтар, тікелей күн сәулесі және т.б. сияқты жылу көздерінен жеткілікті қашықтықта орнату керек. Ең жақсы өнімділікті қамтамасыз ету үшін, Егер құрылғы илулі қабырға блогының астында орналасса, тоңазытқыштың үстіңгі жағы мен қабырға блогы арасындағы ең аз қашықтық кемінде 50 мм болуы керек. Дәл туралау тоңазытқыштың түбіндегі бір немесе бірнеше реттелетін аяқтармен қамтамасыз етіледі. Бұл тоңазытқыш қондырғы кіріктірілген құрылғы ретінде пайдалануға арналмаған.

⚠ НАЗАР АУДАРЫҢЫЗ! Құрылғыны электр желісінен ажырату мүмкіндігі қарастырылуы керек; сондықтан орнатылғаннан кейін штепсельге қол жеткізу оңай болуы керек.

ҚОСЫЛУ

Қосылу алдында зауыттық тақтада көрсетілген кернеу мен жиілік қуат көзіне сәйкес келетініне көз жеткізіңіз. Құрылғы жерге тұйықталуы керек. Осы мақсатта қуат кабелінің ашасы контактімен жабдықталған, егер тұрмыстық электр розетка-

сы жерге қосылмаған болса, білікті электрикпен кеңесу арқылы құрылғыны қолданыстағы ережелерге сәйкес бөлек жерге қосыңыз. Өндіруші жоғарыда аталған сақтық шараларын сақтамаған жағдайда барлық жауапкершілікті өзінен алып тастайды.

ПАЙДАЛАНУШЫ ИНТЕРФЕЙСІ

БАСҚАРУ ТАҚТАСЫ

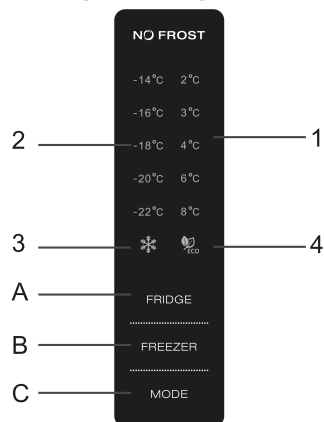

1.1 БАСҚАРУ ТҮЙМЕЛЕРІ

A. Тоңазытқыш камерасының температурасын реттеу.

C. Мұздатқыштың температурасын реттеу.

Б. Режимді таңдау.

1.2 LED ДИСПЛЕЙ

1. Тоңазытқыш камерасының температурасы

2. Мұздатқыштың температурасы

3. Супер Мұздату Режимі.

4. ЭКО режимі.

2. ҚОСУ

а. Розеткаға 3 секунд қосқаннан кейін панельде барлық индикаторлар

жанады, параметрлер (температура мен режим) өшірілгенге дейін бірдей болады. Жүйе түймені соңғы басқаннан кейін 25 секундтан кейін автоматты түрде құлыпталады. Құлыптан кейін панельдегі көрсеткіш түймені соңғы басқаннан кейін 30 секундтан кейін өшеді.

б. Дисплейде көрсетілген температура мәндері тоңазытқыш пен мұздатқышта көрсетіледі.

2.1 АРТҚЫ ЖАРЫҚ ЖӘНЕ ДИСПЛЕЙ КӨРСЕТКІШІ

2.1.1 Дисплей тоңазытқыш камерасының есігін ашқаннан кейін 2 минут ішінде жанады.

2.1.2 Дисплей кез келген түймені басқан кезде жанады және соңғы басқаннан кейін 2 минуттан кейін сөнеді.

2.1.3 қалыпты жұмыс кезінде Дисплей

Тоңазытқыш бөлімінің температура индикаторы: ағымдағы параметрдің температурасын көрсетеді.

Мұздатқыш бөлігінің температура индикаторы: ағымдағы параметрдің температурасын көрсетеді.

3. ТҮЙМЕЛЕРДІ ПАЙДАЛАНУ

3.1 ТОҢАЗЫТҚЫШ БӨЛІМІНІҢ ТЕМПЕРАТУРАСЫН РЕТТЕУ

Бұл батырма супер режимде де жұмыс істейді. Дисплейдегі түймені басқаннан кейін температура мәні жыпылықтайды.

Түймені дәйекті түрде басқан кезде температура 2°C, 3°C, 4°C, 5°C, 6°C, 7°C, 8°C, 5 секундтық жыпылықтау температураны таңдау жасалғанын білдіреді.

3.2 МҰЗДАТҚЫШТЫҢ ТЕМПЕРАТУРАСЫН РЕТТЕУ

Бұл батырма супер режимде де жұмыс істейді. Дисплейдегі түймені басқаннан кейін температура мәні жыпылықтайды.

Түймені ретімен басқан кезде температура -14°C-тан -22°C-қа дейін өзгереді, 5 секундтық жыпылықтау температураны таңдау жасалғанын білдіреді.

3.3 РЕЖИМДІ ТАҢДАУ

Осы батырманы ретімен басқан кезде тоңазытқыштың жұмыс режимі келесідей өзгереді

шеңберге: "ЭКО-демалыс – Супер режим - пайдаланушы режимі". 5 секундтық жыпылықтау құрылғының таңдалған жұмыс режиміне өткендігін білдіреді.

4. ЭКО РЕЖИМІ

Түймесін басыңыз режим ЭКО режимін таңдау үшін. Дисплейдегі есо белгішесінің 5 секундтық жыпылықтауы ЭКО режимі таңдалғанын білдіреді. ЭКО режимінде Тоңазытқыш автоматты түрде тоңазытқыштағы температураны 5°C - қа, ал мұздатқышта -18°C-қа орнатады.

Үнемді режимнен шығу үшін режим түймесін басыңыз.

5. СУПЕР РЕЖИМ

Супер режимді таңдау үшін режим түймесін басыңыз. Дисплейдегі супер режим белгішесінің 5 секундтық жыпылықтауы супер режим таңдалғанын білдіреді.

Супер режимде "FREEZER" батырмасы басуға жауап бермейді.

Супер режимнен шығу үшін:

- MODE батырмасын пайдаланып басқа режимді таңдаңыз,
- Немесе супер режимде 50 сағат жұмыс істегеннен кейін Тоңазытқыш автоматты түрде алдыңғы параметрге өтеді.

Пайдалы кеңес:

Егер сіз бір уақытта көптеген тағамдарды мұздатуды жоспарласаңыз, супер режимді 24 сағат бұрын орнатыңыз.

ЕСКЕРТУ:

Супер режимде Тоңазытқыш қарқынды жұмыс істейді. Осылайша, тоңазытқыштың шуы қалыпты жұмыс істегеннен сәл жоғары болады.

6. АШЫҚ ЕСІК СИГНАЛЫ

Егер тоңазытқыштың есігі 90 секундтан артық ашық болса, есікті жапқанға дейін дыбыстық сигнал шығады.

БІРІНШІ ҚОЛДАНУ

Құрылғыны бірінші рет қолданар алдында, жаңа өнімнің әдеттегі иісін кетіру үшін ішін және барлық ішін жылы сумен және бейтарап сабынмен жуыңыз, содан кейін мұқият құрғатыңыз.

МАҢЫЗДЫ! Жуғыш заттарды немесе абразивті ұнтақтарды қолданбаңыз, себебі олар жабынды зақымдауы мүмкін.

КҮНДЕЛІКТІ ПАЙДАЛАНУ

Төмендегі кестеге сәйкес өнімдерді әртүрлі бөлімдерге орналастырыңыз.

Тоңазытқыш камералар	Өнім түрі
Тоңазытқыш камераның есігі немесе есік сөрелері	Джемдер, шырындар, сусындар, дәмдеуіштер сияқты табиғи консерванттары бар тағамдар.
Көкөністер мен жемістерге арналған тартпа (салат жөшігі)	Жемістер, шөптер мен көкөністерді басқа тағамдардан бөлек сақтау керек, атап айтқанда: көкөністер мен жемістерге арналған қорапта Банандарды, пиязды, картопты, сарымсақты тоңазытқышта сақтамаңыз
Орташа Тоңазытқыш сөресі	Сүт өнімдері, жұмыртқа
Тоңазытқыштың жоғарғы сөресі	Дайын тағамдар, гастрономиялық ет, қалдықтар сияқты пісіруді қажет етпейтін тағамдар.
Қорап (лар)/ мұздатқыш сөрелер	Ұзақ мерзімді сақтау өнімдері. Шикі ет, құс еті, балық үшін төменгі тартпа/сөре. Мұздатылған көкөністерге, чиптерге арналған орташа қорап/сөре. Балмұздақ, мұздатылған жемістер, мұздатылған кондитерлік өнімдерге арналған Жоғарғы тартпа/сөре.

Температураны трнату бойынша Ұсыныс		
Қоршаған ортаның температурасы	Температура параметрі	
Жаз (38 °C жоғары)		Тоңазытқыш 4 °C температурада орнатылған
Тұрақты		Мұздатқыш -18 °C температурада орнатылған
		Тоңазытқыш 4 °C температурада орнатылған
Қыс (16 °C төмен)	Мұздатқыш -18 °C температурада орнатылған	
	Тоңазытқыш 4 °C температурада орнатылған	
		Мұздатқыш -18 °C температурада орнатылған

БАЛҒЫНДЫҚ АЙМАҒЫНДАҒЫ ТЕМПЕРАТУРАНЫ РЕТТЕУ



CHILLER

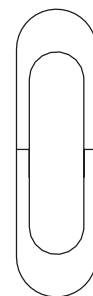

CRISPER

- Балғындық аймағындағы температураны тағам түріне қарай реттеуге болады.
- Егер қосқыш "CRISPER" күйінде болса, бұл қорапты көкөністер мен жемістерді сақтау үшін пайдалануға болады.
- Егер қосқыш chiller күйінде болса, бұл қорап балықты немесе басқа да

жаңа өнімдерді қысқа мерзімде сақтауға жарамды. Өнімдер жаңа күйінде қалады, бірақ мұздатылмаған.

• Кеңестер: chiller позициясын таңдағанда, тоңазытқышта температураны 4°C-тан төмен қою ұсынылады.

ЖАҢА ТАҒАМДАРДЫ МҰЗДАТУ

• Мұздатқыш бөлімі жаңа піскен тағамдарды мұздатуға және мұздатылған және терең мұздатылған тағамдарды ұзақ уақыт сақтауға арналған.

• Жаңа мұздатылған тағамдарды төменгі бөлікке салыңыз.

• 24 сағат ішінде мұздатуға болатын тағамның максималды мөлшері зауыттық тақтада көрсетілген.

• Мұздату процесі 24 сағатқа созылады: осы кезеңде басқа мұздатқыш тағамдарды қоспаңыз.

МҰЗДАТЫЛҒАН ТАҒАМДАРДЫ САҚТАУ

Бірінші іске қосу кезінде немесе пайдаланылмаған кезеңнен кейін. Өнімді

бөлімге қоймас бұрын, құрылғының жоғары параметрлерде кем дегенде 2 сағат жұмыс істеуіне мүмкіндік беріңіз.

МАҢЫЗДЫ! Кездейсоқ жібіту жағдайында, мысалы, «пісіру уақыты» бөліміндегі техникалық сипаттамалар кестесінде көрсетілгеннен ұзағырақ қуат өшірілген болса, еріген тағамдарды тез тұтыну керек немесе дереу пісіру керек, содан кейін қайта мұздату керек (пісіргеннен кейін).

ЖІБІТУ

Қолданар алдында терең мұздатылған өнімдерді осы операцияға бөлінген уақытқа байланысты мұздатқыш бөлімде немесе бөлме температурасында ерітуге болады.

Кішкене бөліктерді мұздатқыштан тікелей мұздатылған күйде де пісіруге болады. Бұл жағдайда пісіру ұзаққа созылады.

Тартылатын сөрелер

Тоңазытқыштың қабырғалары бірқатар рельстермен жабдықталған, сондықтан сөрелерді өз қалауыңыз бойынша орналастыруға болады.

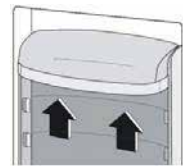
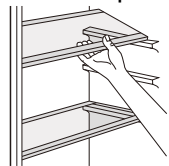

Есік сөрелерін орнату

Есік сөрелерін тазалау үшін алып тастауға болады. Бөлшектеуді келесідей орындаңыз: сөрелерді тазалау үшін алып тастауға болады.

ғаннан кейін оны орнына қойғанша көрсеткіштермен көрсетілген бағытта біртіндеп тартыңыз.

ПАЙДАЛЫ КЕҢЕСТЕР

МҰЗДАТУ БОЙЫНША ҰСЫНЫСТАР

Мұздату процесін тиімді пайдалануға көмектесу үшін бірнеше маңызды кеңестер берілген:

- 24 сағат ішінде мұздатуға болатын тағамның максималды мөлшері. төлқұжат тақтасында көрсетілген;
- мұздату процесі 24 сағатты алады. Осы кезеңде мұздатылатын басқа тағамдарды қосуға болмайды;
- тек жоғары сапалы, жаңа және мұқият тазартылған тағамдарды мұздатыңыз;
- мұздатқыш тағамдарды кішкене бөліктерде дайындаңыз, сонда олар тез және толық қатып қалады, содан кейін тек қажетті мөлшерді ерітуге болады;
- өнімдерді алюминий фольгаға немесе полиэтиленге орап, қаптамалардың ауа өткізбейтіндігіне көз жеткізіңіз;
- соңғы температураның көтерілуіне жол бермеу үшін жаңа, еріген тағамдардың мұздатылған тағамдармен жанасуына жол бермеңіз;
- майсыз тағамдар майға қарағанда жақсы және ұзақ сақталады; тұз тағамның жарамдылық мерзімін қысқартады;
- су мұзды, мұздатқыштан шығарылғаннан кейін бірден тұтынылса, мұздатылған кезде терінің күйіп қалуына әкелуі мүмкін;

- сақтау мерзімін түсіну үшін әрбір жеке қаптамада мұздату күнін көрсету ұсынылады.

МҰЗДАТЫЛҒАН ТАҒАМДАРДЫ САҚТАУ БОЙЫНША ҰСЫНЫСТАР

Бұл құрылғының ең жақсы өнімділігі үшін сізге қажет бөлшек сатушының коммерциялық мұздатылған тағамдарды дұрыс сақтағанына көз жеткізіңіз;

- мұздатылған тағамның дүкеннен мұздатқышқа қысқа мерзімде жеткізілетініне көз жеткізіңіз;
- есікті жиі ашпаңыз және оны қажет болғаннан ұзағырақ ашық қалдырмаңыз. Ерігеннен кейін өнімдер тез бұзылады және оларды қайта мұздатуға болмайды.

Азық-түлік өндірушісі көрсеткен сақтау мерзімінен аспаңыз.

Жаңа өнімдерді салқындату бойынша ұсыныстар

Ең жақсы өнімділікке қол жеткізу үшін:

- Тоңазытқышта жылы тағамдарды немесе буланатын сұйықтықтарды сақтамаңыз;
- Өнімдерді жабуды немесе орауды ұмытпаңыз, әсіресе олардың хош иісі күшті болса.

ЖАҢА ӨНІМДЕРДІ САҚТАУ БОЙЫНША ҰСЫНЫСТАР

Пайдалы кеңестер:

- Пісіруге арналған өнімдер (барлық түрлері): полиэтилен пакеттерге орап, көкөніс тартпасының үстіндегі шыны сөрелерге қойыңыз.
- Қауіпсіздік мақсатында осылайша бір-екі күннен артық емес сақтаңыз.

- Дайын өнімдер, суық тағамдар және т.б.: олар жабық болуы керек және кез келген сөреге орналастырылуы мүмкін.

- Жемістер мен көкөністер: оларды мұқият жуып, арнайы тартпаларға салу керек.

- Сары май мен ірімшік: оларды ауа өткізбейтін арнайы контейнерлерге салу керек немесе ауаны болдырмау үшін алюминий фольгаға немесе полиэтилен пакеттерге орау керек.

- Сүт бөтелкелері: олардың қақпағы болуы керек және есік сөрелерінде сақталуы керек.

- Энергияны үнемдеу үшін барлық тартпалар, себеттер мен сөрелер өз орындарында болуы керек.

КҮТІМ ЖӘНЕ ТАЗАЛАУ

Гигиеналық себептерге байланысты құрылғының ішкі бетін, соның ішінде ішкі керек-жарақтарды үнемі тазалап отыру керек.



АБАЙЛАҢЫЗ! Тазалау кезінде құрылғыны электр желісіне қосуға болмайды. Электр тогының соғу қаупі! Тазалау алдында құрылғыны өшіріп, штепсельді розеткадан алыңыз немесе Ажыратқышты немесе сақтандырғышты ажыратыңыз. Құрылғыны ешқашан бу тазалағышпен тазаламаңыз. Электр компоненттерінде ылғал жиналуы мүмкін, электр тогының соғу қаупі! Ыстық булар пластикалық бөлшектерге зақым келтіруі мүмкін. Қайта іске қосар алдында құрылғы құрғақ болуы керек.

МАҢЫЗДЫ! Эфир майлары мен органикалық еріткіштер лимон шырыны немесе апельсин қабығы шыры-

ны, май қышқылы, сірке қышқылы бар жұғыш заттар сияқты пластикалық бөлшектерге әсер етуі мүмкін. Мұндай заттардың құрылғы бөлшектеріне түсуіне жол бермеңіз.

- Абразивті тазартқыштарды қолданбаңыз

- Азық-түлікті мұздатқыштан алыңыз. Оларды жақсы жауып, салқын жерде сақтаңыз.

- Құрылғыны өшіріп, штепсельді розеткадан алыңыз немесе сақтандырышты ажыратыңыз немесе алыңыз.

- Құрылғыны металл заттармен тазаламаңыз.

- Құрылғыдан аязды кетіру үшін өткір заттарды қолданбаңыз. Пластикалық қырғышты қолданыңыз.

- Тоңазытқыштағы дренажды еріген су үшін үнемі тексеріп отырыңыз. Қажет болса, дренажды тазалаңыз. Егер дренаж бітеліп қалса, құрылғының түбінде су жиналады.

- Құрылғыны және ішкі керек-жарақтарды жылы суға малынған шүберекпен сүртіңіз. Тазалағаннан кейін таза сумен сүртіп, құрғатыңыз.

- Барлығы құрғағаннан кейін құрылғыны қайтадан іске қосыңыз.

ШАМДЫ АУЫСТЫРУ

Ішкі жарықтандыру Жарықдиодты шамның көмегімен жүзеге асырылады. Шамды ауыстыру үшін білікті маманға хабарласыңыз.

ЖІБІТУ

Бұл толығымен No-Frost жүйесі, Тоңазытқыш жібітуді қажет етпейді-ол автоматты түрде жасайды.

КЕМШІЛІКТЕРІ ЖӘНЕ ОЛАРДЫ



АБАЙЛАҢЫЗ! Ақаулықтарды жою алдында қуат көзін өшіріңіз.

Осы Нұсқаулықта сипатталмаған ақауларды жоюды тек білікті электрик немесе құзыретті тұлға орындауы керек.

МАҢЫЗДЫ! Компрессор мен жылу алмастырғыш жұмыс кезінде кейбір дыбыстар шығаруы мүмкін. Бұл жақсы!

Мәселе	Мүмкін себеп	Шешім
Құрылғы жұмыс істемейді	Температура ең суық режимге қойылады	Басқа температура режимін орнатыңыз.
	Желілік штепсель розеткаға қосылмаған немесе бос емес	Штепсельді розеткаға салыңыз.
	Сақтандырғыш жанып кетті немесе ақаулы	Сақтандырғышты тексеріңіз, қажет болса ауыстырыңыз.
	Розетка ақаулы	Электр желісіндегі ақауларды электрик шешуі керек.
Құрылғы тым қатты мұздатады немесе салқындатады	Тым төмен температура орнатылған немесе құрылғы ең суық режимде жұмыс істейді.	Жоғары температура режимін уақытша таңдаңыз.

Азық – түлік жеткілікті түрде мұздатылмаған.	Температура дұрыс реттелмеген.	Температураны бастапқы реттеу бөлімін қараңыз.
	Есік ұзақ уақыт бойы ашық болды.	Есікті қажет болғанша ғана ашық ұстаңыз.
	Соңғы 24 сағат ішінде құрылғыға көптеген жылы өнімдер орналастырылды.	Суық температура режимін уақытша таңдаңыз.
Есіктің тығыздағышындағы қатты аяз.	Құрылғы жылу көзіне жақын орналасқан.	Орнату орны бөлімін қараңыз.
	Есіктің тығыздағышы герметикалық емес.	Есік тығыздағышының ағып жатқан жерлерін шаш кептіргішпен ақырын қыздырыңыз (салқын жерде). Бір уақытта есіктің жылытылған тығыздағышын дұрыс отыратындай етіп қолмен пішіндеңіз.
Ерекше дыбыстар	Құрылғы тураланбаған.	Аяқтарды қайтадан реттеңіз.
	Құрылғы қабырғаға немесе басқа заттарға тиеді.	Құрылғыны сәл жылжытыңыз.
	Сияқты кез келген элемент түтік, құрылғының артқы жағында орналасқан, құрылғының басқа бөлігімен немесе қабырғамен жанасады.	Қажет болса, бөлікті бір жаққа ақырын бүгіңіз.
Едендегі су	Су төгетін тесік бітелген.	"Тазалау және күтім" бөлімін қараңыз.
Бүйірлік панельдер ыстық.	Бұл жақсы. Жылу алмасу элементтері бүйірлерінде орналасқан.	Егер бүйірлік панельдерге қол тигізу қажет болса, қолғап киіңіз.

ТЕХНИКАЛЫҚ СИПАТТАМАЛАРЫ

Үлгі	RH6966BI
Тоңазытқыш түрі	Төрт есікті
Тоңазытқыштың орналасуы	Жеке
Басқару түрі	Электрондық
Дисплей	есть
Мұздатқыштың орналасуы	Төменнен
Жалпы көлем	404 л
Тоңазытқыш камераның пайдалы көлемі	237 л
Мұздатқыштың пайдалы көлемі	125 л
Климаттық класс	SN, T
Электр тогының соғуынан қорғау классы	I
электрмен жабдықтау	220-240В ~ 50Гц

Номиналды ток	1,5 А
Қуат тұтыну	180 Вт
Мощность в режиме размораживания	220 Вт
Жібіту жүйесі	Total No Frost
Мұздатқыштың өнімділігі	15 кг/24 ч
Компрессор түрі	Инвертор
Салқындатқыш және оның массасы	R600a (66 г)
Энергия тиімділігі класы	A++
Көбіктендіргіш	Циклопентан
Шу деңгейі	39 дБ
Тоңазытқыш камерасын жарықтандыру	есть
Реттелетін аяқтар	есть
Қайта ілулі есіктер	нет
Тоңазытқыш камерасындағы шыны сәрелердің саны	2
Тоңазытқыш / мұздатқыш бөліміндегі жәшіктер саны	1/3
Балғындық аймағы	есть
Есіктегі сәрелер саны	4
Жұмыртқа науасы	2
Мұз пішіні	1
Таза/Жалпы салмақ	Тот баспайтын болат 75/81 kg, қара шыны 81/88 kg
Құрылғының өлшемдері / қаптамада	612 x 795 x 1800/665 x 857 x 1910 mm



Өнім Кеден одағы мен Еуразиялық экономикалық одақтың техникалық регламенттерінде белгіленген барлық бағалау рәсімдерінен өтті.

Аспаптарымызды, техникалық регламенттерімізді сертификаттау жөніндегі толық ақпаратты, сертификат нөмірі мен оның қолданылу мерзімі, сертификат берген орган туралы деректерді сіз ұйымның ресми сайтынан ала аласыз <https://harper.ru/certification>, немесе тұтынушыларды қолдау нөмірі бойынша нақтылау, тел.: 8-800-600-7107

Өндіріс күні қаптамада көрсетілген

Қызмет мерзімі – 36 ай

Кепілдік мерзімі – 12 ай

Кепілдік қызмет көрсету қоса беріліп отырған кепілдік талонына сәйкес жүзеге асырылады.

Кепілдік талоны және пайдалану жөніндегі Нұсқаулық осы өнімнің ажырамас бөлігі болып табылады.

Тауар туралы қосымша ақпаратты және авторизацияланған сервис орталығының деректерін сайттан білуге болады <https://harper.ru> немесе 8-800-600-7107 техникалық қолдау телефоны бойынша

Өндіруші: Harper International Trading Limited 15f, Radio City, 505 Hennessy Road, Causeway Bay, Гонконг

ҚХР-да жасалған

Импорттаушы / талаптарды қабылдауға Уәкілетті ұйым:

«Прогресс-Плюс» ЖШС 119607, Мәскеу, Удальцов көшесі, 50 үй, корп.1,

тел: +74951330210

