



HARPER

HOME

Instruction manual **ENG**

Руководство по эксплуатации **RUS**

Нұсқаулығы, пайдалану **KAZ**



MICROWAVE OVEN

МИКРОВОЛНОВАЯ ПЕЧЬ

МИКРОТОЛҚЫНДЫ ПЕШ

HMW-20ST04

ГАРАНТИРОВАННЫЕ ПРИЗЫ ОТ HARPER ЗА ВАШИ ОТЗЫВЫ

С вас отзыв, с нас – приз!

Опубликуйте текстовый, фото- или видеоотзыв на приобретенный товар Harper на своей странице (с открытым профилем) в **ВК, Одноклассниках**, на **YouTube** или на сайтах **otzovik.ru** и **irecommend.ru** с хештегом **#harper** и получите призы:



Зарядные устройства WCH-8220
За каждый текстовый отзыв



Пауэрбанки PB-2606
За каждый текстовый отзыв с фото



Наушники HB-416
За каждый видео отзыв



Термопоты HTP-5T01
За самые лучшие работы

После публикации отзыва останется заполнить простую анкету <https://review.harper.ru/> и ожидать свой приз.



И это еще не все!
Специальный приз от жюри Harper:
Микроволновая печь 20ST04
за лучший отзыв.

Внимание! Перечень и внешний вид призов, участвующих в акции, может изменяться без предварительного уведомления.



Thank you for purchasing the HARPER microwave oven! Read these instructions carefully before using your microwave oven, and keep it for future reference. We hope, our product will meet all your requirements and provide you with many years of good service.

TABLE OF CONTENTS

IMPORTANT SAFEGUARDS

INSTALLATION

CLEANING

PRODUCT INSTRUCTION

OPERATION OF CONTROL PANEL

UTENSILS GUIDELINE

COOKING TIPS

MAINTENANCE

CORRECT DISPOSAL

TECHNICAL CHARACTERISTICS

INCLUDES

IMPORTANT SAFETY INSTRUCTIONS

READ CAREFULLY AND KEEP FOR FUTURE REFERENCE

IMPORTANT SAFEGUARDS

WARNING: If the door or door seals are damaged, the oven must not be operated until it has been repaired by a trained person.

WARNING: It is hazardous for anyone other than a trained person to carry out any service or repair operation, which involves the removal of any cover, which gives protection against exposure to microwave energy. **WARNING:** Liquids or other food must not be heated in sealed containers since they are liable to explode.

1. Only use utensils that are suitable for use in microwave ovens.
2. Metallic containers for food and beverages are not allowed during microwave cooking.
3. When heating food in plastic or paper containers, keep an eye on the oven due to the possibility of ignition.
4. The microwave oven is intended for heating food and beverages. Drying of food or clothing and heating of warming pads, slippers, sponges, damp cloth and similar may lead to risk of injury, ignition or fire.
5. If smoke is observed, switch off or unplug the appliance and keep the door closed in order to stifle any flames microwave heating of beverages can result in delayed eruptive boiling, therefore care has to be taken when handling the container.
6. The contents of feeding bottles and baby food jars are to be stirred or shaken and the temperature is to be checked before consumption, in order to avoid burns.
7. Eggs in their shell and whole hard boiled eggs shall not be heated in microwave ovens since they may explode, even after microwave heating has ended.
8. Failure to maintain the oven in a clean condition could lead to deterioration of the surface that could adversely affect the life of the appliance and possibly result in a hazardous situation.
9. The appliance must not be placed in a cabinet.
10. Care should be taken not to displace the turntable when removing containers from the appliance.
11. The appliance shall not be cleaned with a steam cleaner.
12. The appliance must not be installed equal or higher than 900 mm above the floor. Minimum height of free space necessary above the top surface of the oven: 100mm.

WARNING: When the appliance is operated in the combination mode, children should only use the oven under adult supervision due to the temperatures generated.

**CAUTION: HOT SURFACE****Household use only.**

13. If the supply cord is damaged, it must be replaced by the manufacturer or its service agent or a similarly qualified person in order to avoid a hazard.

14. This appliance can be used by children aged from 8 years and above and persons with reduced physical, sensory or mental capabilities or lack of experience and knowledge if they have been given supervision or instruction concerning use of the appliance in a safe way and understand the hazards involved.

15. Children shall not play with the appliance.

16. Cleaning and user maintenance shall not be made by children without supervision.

17. This appliance is intended to be used in household and similar applications such as:

- staff kitchen areas in shops, offices and others working environments;
- farm houses;
- by clients in hotels, motels and other residential type environments;
- bed and breakfast type environments. The appliances are not intended to be operated by means of an external timer or separate remote-control system.

18. Do not directly put cold water into the glass plate after use. It needs to place the glass plate for at least 20 minutes, and then put it into the water to avoid cracking.

19. Group 2 Class B appliance

Group 2 ISM equipment: group 2 contains all ISM equipment in which radio-frequency energy is intentionally generated and/or used in the form of electromagnetic radiation for the treatment of material, and EDM and arc welding equipment.

Class B equipment is equipment suitable for use in domestic establishments and in establishments directly connected to a low voltage power supply network which supplies buildings used for domestic purposes.

20. This product internal light source LED light on < 60lm.

INSTALLATION

1. Take out all the packing. If there is a safe film over the oven, tear it off before Use. Check carefully for damage. If any, immediately notify dealer or send to the manufacturer's service center.

2. Microwave ovens must be placed under dry and non-corrosiveness environments, kept away from heat and humidity, such as gas burner or water tank.
3. To ensure sufficient ventilation, the distance of the back of microwave to the wall should be at least 10 cm, the side to the wall should be at least 5 cm, the free distance above the top surface at least 20 cm. the distance of the microwave to the ground should be at least 85 cm.
4. The position of the oven shall be such that it is far from the TV, Radio or antenna as picture disturbance. The distance should be more than 5m.
5. The appliance must be positioned so that the plug is accessible, and must ensure a good grounding in case leakage, ground loop can be formed to avoid electric shock.
6. The microwave oven must be operated with the door closed.
7. The microwave oven must not be placed in a cabinet. The microwave oven is intended to be used freestanding.
8. As there is manufacturing residue or oil remained on the oven cavity or heat element, it usually would smell the odor, even a slight smoke, It is normal case and would not occur after several times use, keep the door or window open to ensure good ventilation. So it is strongly recommended to place a cup of water in the turntable, setting at high power and operate for several times.

CLEANING

MICROWAVE OVEN CARE

CAUTION

The oven should be cleaned regularly and any food deposits removed.

WARNING

1. Remove the power cord from the wall outlet before cleaning. Don't immerse the appliance in water or other fluids when cleaning.
2. Failure to maintain the oven in a clean condition could lead to deterioration of the surface that could adversely affect the life of the appliance and possibly result in a hazardous situation.
3. Never use hard detergent, gasoline, abrasive powder or metal brush to clean any part of the appliance.
4. Do not remove the waveguide cover.

5. When the microwave oven has been used for a long time, there may be some strange odors exist in oven, Following 3 methods can get rid of them:

- a. Place several lemon slices in a cup, then heat with high Micro Power for 2-3 min.
 - b. Place a cup of red tea in oven, then heat with high micro power.
 - c. Put some orange peel into oven, and then heat them with high Micro Power for 1 minute.
6. When the product is not used, it should be placed in dry and ventilated areas as well as possible.

WARNING

Details how to clean surfaces in contact with food:

After use wipe the waveguide cover with a damp cloth, followed by dry cloth to remove any food splashes and grease. Built-up grease may overheat and begin to cause smoke or catch fire.

TIPS FOR CLEANING

Details for cleaning door seals, cavity and adjacent parts:

Exterior:

Wipe the enclosure with a dampened soft cloth.

Door:

Using a dampened soft cloth, wipe clean the door and window.

Wipe the door seals and adjacent parts to remove any spill or spatter.

Wipe the control panel with a slightly dampened soft cloth.

Interior walls:

Wipe clean the cavity with a dampened soft cloth.

Wipe clean the waveguide cover to remove any food splashed.

Turntable/ Rotation ring/ Rotation axis:

Wash with mild soap water.

Rinse with clean water and allow drying thoroughly.

PRODUCT INSTRUCTION

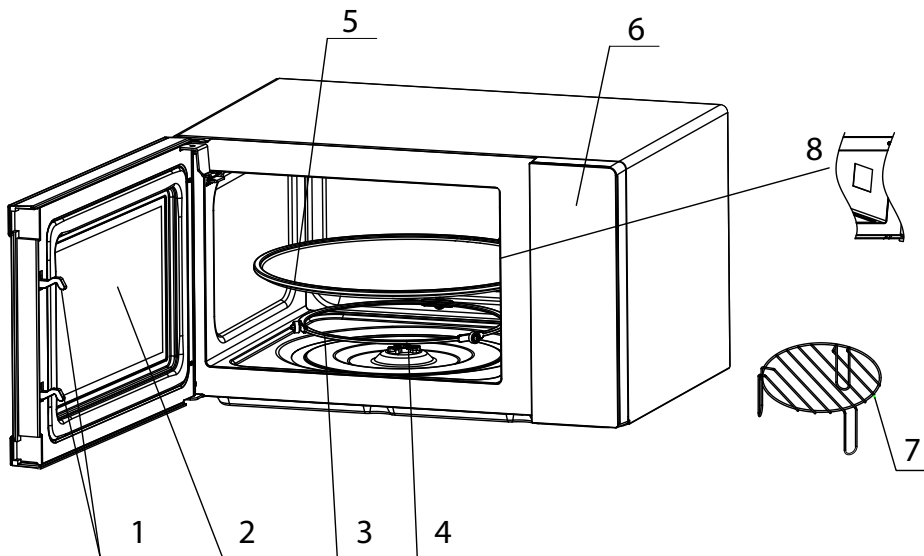

1. Door lock

Microwave oven door must be properly closed in order for it to operate.

2. Viewing window

Allow user to see the cooking status.

3. Rotating ring

The glass turntable sits on its wheels; it supports the turntable and helps it to balance when rotating.

4. Rotating axis

The glass turntable sits on the axis; the motor underneath it drives the turntable to rotate.

5. Turntable

The food sits on the turntable, its rotation during operation helps to cook food evenly.

! WARNING

- Place the rotating ring first

- Fit the turntable onto the rotating axis and make sure that it is geared in properly.

6. Control panel

See below in details (the control panel is subject to change without prior notice).

7. Grill rack

Use to place the roasting food.

8. Waveguide cover

It is inside the microwave oven, next to the wall of control panel.

! WARNING

Never remove the waveguide cover

OPERATION OF CONTROL PANEL

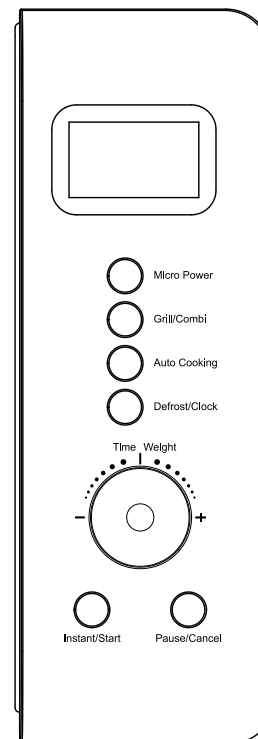

1. BEFORE COOKING

The LED flashes 3 times when plugged in power supply. Which enter to standby mode.

2. TIME/WEIGHT KNOB

You can increase or decrease cooking time, weight during operation by turning the knob.

3. PAUSE/CANCEL

Press Pause/Cancel button to cancel the set power, cooking or defrosting program. When cooking, press Pause/Cancel button once to pause and press twice to cancel the program. When you reset the cooking program, you must press this button to cancel the previous settings.

4. AUTO REMINDER

When the cooking or defrosting process is completed, you will hear 3 beeps. If the door is not opened or Pause/Cancel button is not pressed, the microwave will beep once every 3 minutes.

5. CLOCK SETTING

In the standby state, press the “Defrost/Clock” button for 3 seconds to enter the clock setting state. Turn the knob, input the hours. Press the “Defrost/Clock” button again to enter the minute setting. Turn the knob, input the minutes. Finally, press the “Defrost/Clock” button to confirm.

6. MICROWAVE COOKING

There are five microwave power levels, 100P, 80P, 50P, 30P and 10P, respectively. Press the “Micro Power” button continuously and select the desired microwave power. Turn the “Time. Weight” knob to increase or decrease cooking time, the maximum time can be set to 60 minutes. After select the time, press “Instant/Start” button to start work. An buzzing sound to notify completion of the operation.

High	100% microwave power. Applicable for quick and thorough cooking.
M.High	80% microwave power. Applicable for medium express cooking.
Med	60% microwave power. Applicable for steaming food.

M.Low	40% microwave power. Applicable for defrosting food.
Low	20% microwave power. Applicable for keeping warm.

 **CAUTION**

- a. The max time which can be set is 60 minutes
- b. Never operate the oven empty.
- c. At the maximum microwave power, the oven will automatically lower the power after a certain time of cooking to lengthen the service life.
- d. If you turn the food during operation, press the **Instant/Start** button once and the preset cooking procedure will continue.
- e. If you intend to remove the food before the preset time, you must press **Pause/Cancel** button once to clear the preset procedure to avoid unintended operation of next time use.

7. GRILL OR GRILL COMBINATION

This function use for grill food, press this button, LED display will cycle to show G-C-1-C-2. Press the “Grill/Combi” button continuously and select the desired mode. Turn the “Time. Weight” knob to increase or decrease cooking time, the maximum time can be set to 60 minutes. After select the time, press “Instant/Start” button to start work. An buzzing sound to notify completion of the operation.

G	Grill, the heat element will be energized during operation time. Which is applicable for rolling thin meats or pork, sausage, chicken wing as good brown color can be obtained.
C-1	Combination of grill and microwave cooking. 30% of time microwave output and 70% of time grilling.
C-2	Combination of grill and microwave cooking. 55% of time microwave output and 45% of time grilling.

 **CAUTION**

In the mode of grill, all of the oven parts, as well as the rack and cooking containers, may become very hot. Use caution when removing any item from the oven. Use heavy potholders or oven mitts to PREVENT BURNS.

8. DEFROST

In standby state, press the “Defrost/Clock” button, the “defrost” of the LED is bright, and the LED display will cycle to show d.1→d.2→d.3. After selecting the

defrost mode, turn the “Time. Weight” knob to select the weight and press the “Instant/Start” button start to work. An buzzing sound to notify completion of the operation. There will have a beeping sound to prompt the food to be turned over during defrosting. An buzzing sound to notify completion of the operation.

d.1	For defrosting meat, the weight range from 0.1 to 2.0 kg.
d.2	For defrosting poultry, the weight range from 0.2 to 3.0kg.
d.3	For defrosting seafood, the weight range from 0.1 to 0.9kg.

 **CAUTION**

- a. It is necessary to turn over the food during operation to obtain uniform effect.
- b. Usually defrosting will need longer time than that of cooking the food.
- c. If the food can be cut by knife, the defrosting process can be considered completed.
- d. Microwave penetrates around 4cm into most food
- e. Defrosted food should be consumed as soon as possible, it is not advised to put back to fridge and freeze again.

9. AUTO COOKING

There are eight automatic menus A.1~A.8. In standby mode, press the “Auto Cooking” button to select the desired menu. Turn the knob to select the weight of the menu. After selecting the cooking weight, press “Instant/Start” button to start work. An buzzing sound to notify completion of the operation.

Display	Kind	Method
A.1	Popcorn	Suitable for popping a bag of corn, which is available in the market, weighted 0.1 kg.
A.2	Reheat	All together there are five choices (0.2, 0.4, 0.6, 0.8, 1.0 kg).
A.3	Beverage	All together there are three choices (1, 2, 3 cup , about 250 ml/cup).
A.4	Pizza	All together there are two choices (1,2 piece).
A.5	Potato	Cooking the potato strips, cut into 5mm width and height, length. Total weight is about 0.45 or 0.65 kg. Place the strips on a large dish and cover the dish with a thin film to prevent water loss.
A.6	Vegetable	All together there are five choices (0.1, 0.2,0.3,0.4,0.5 kg).
A.7	Meat	All together there are five choices (0.1, 0.2,0.3,0.4,0.5 kg).
A.8	Fish	All together there are five choices (0.1, 0.2,0.3,0.4,0.5 kg).

! CAUTION

a. The temperature of food before cooking would be 20-25°C. Higher or lower temperature of the food before cooking would require increase or decrease of cooking time.

b. The temperature, weight and shape of food will largely influence the cooking effect. If any deviation has been found to the factor noted on above menu, you can adjust the cooking time for best result.

10. AUTOMATIC STARTING (DELAYED FUNCTION)

If you do not want the menu be started immediately, you can preset the cooking menu and time and the preset menu will be automatically started at your set time. The setting will consist of 5 steps:

- Press the “Micro Power” button to select microwave power.
- Turn the “Time Weight” knob to set the cooking time.
- Press and hold down the “Defrost/Clock” button for 3 seconds to enter the presetting state.
- Turn the “Time Weight” knob to set the hour. After setting the hour, press the “Defrost/Clock” button to enter the minute setting, and turn the “Time Weight” knob to set the minute.
- After setting for minutes, finally press the “Defrost/Clock” button to complete the setting, and the buzzer will give a long sound to indicate that the setting is complete.

After setting, the microwave oven starts timing, during which you can press the “Defrost/Clock” button to view the preset time. When the clock reaches the preset time, the microwave oven will start automatically. If you don’t want to wait any longer and want to start the microwave oven immediately, you can press the “Instant/Start” button.

11. MULTI-SEQUENCE COOKING

In order to get better cooking results, some recipes require different cooking modes or time to cook. You can set the following personalized menu.

Example: cooking with 100P microwave high fire for 3 minutes and then cooking with 20P for 9 minutes		
Steps	Display	
1	100P microwave for 3 min	

1.1	Press Micro Power button to select power level.	100P
1.2	Turn Time/ Weight knob to set cooking time.	3:00
2	20P for 9min	
2.1	Press Micro Power button to select desired menu	20P
2.2	Turn Time/ Weight knob to set cooking time.	9:00
3	Start cooking by pressing Instant/Start	

! CAUTION

a. When 100 microwave power cooking is finished, microwave oven will begin next operation automatically.

b. Max 4 sequences can be set per time, repeat the steps

12. CHILD LOCK FUNCTION

This feature is primarily intended to prevent children from using the microwave oven without adult guidance or to protect the control panel when cleaning. When in child safety lock mode, all buttons will be locked.

- 1) Set lock: Hold **Pause/Cancel** button about 3 seconds.
- 2) Cancel lock: Hold **Pause/Cancel** button about 3 seconds.

UTENSILS GUIDELINE

It is strongly recommended to use the containers which are suitable and safe for microwave cooking. Generally speaking, the containers which are made of heat-resistant ceramic, glass or plastic are suitable for microwave cooking. Never use the metal containers for microwave cooking and combination cooking as spark is likely to occur. You can take the reference of below table.

Material of container	Micro-wave	Grill	Combi	Notes
Heat-resistant ceramic	Yes	Yes	Yes	Never use the ceramics which are decorated with metal rim or glazed.
Heat-resistant plastic	Yes	No	No	Can not be used for long time microwave cooking.
Heat-resistant glass	Yes	Yes	Yes	
Plastic film	Yes	No	No	It should not be used when cooking meat or chops as the over-temperature may do damage to the film.

Grill rack	No	Yes	Yes	The grill rack can only be used in Grill mode.
Metal container	No	No	No	It should not be used in microwave oven. Microwave can not penetrate through metal.
lacquer	No	No	No	Poor heat-resistant. Can not be used for high-temperature cooking.
Bamboo wood and paper	No	No	No	Poor heat-resistant. Can not be used for high-temperature cooking.

COOKING TIPS

The following factors may affect the cooking result:

Food arrangement

Place thicker areas towards outside of dish, the thinner part towards the centre and spread it evenly. Do not overlap if possible.

Cooking time length

Start cooking with a short time setting, evaluate it after it times out and extend it according to the actual need. Over cooking may result in smoke and burns.

Cooking food evenly

Food such as chicken, hamburger or steak should be turned once during cooking.

Depending on the type of food, if applicable, stir it from outside to centre of dish once or twice during cooking

Allow standing time

After cooking times out, leave the food in the oven for an adequate length of time, this allows it to complete its cooking cycle and cooling it down in a gradual manner

Whether the food is done

Color and hardness of food help to determine if it is done, these include:

- Steam coming out from all parts of food, not just the edge
- Joints of poultry can be moved easily
- Pork or poultry shows no signs of blood
- Fish is opaque and can be sliced easily with a fork

Browning dish

When using a browning dish or self-heating container, always place a heat-resistant insulator such as a porcelain plate under it to prevent damage to the turntable and rotating ring.

Microwave safe plastic wrap

When cooking food with high fat content, do not allow the plastic wrap come into contact with food as it may melt

Microwave safe plastic cookware

Some microwave safe plastic cookware might not be suitable for cooking foods with high fat and sugar content. Also, the preheating time specified in the dish instruction manual must not be exceeded.

MAINTENANCE

SERVICING

Please check the following before calling for services.

1. Place one cup of water (approx.150ml) in a glass measure in the oven and close the door securely. Oven lamp should go off if the door is closed properly. Let the oven work for 1 min.
2. Does the oven lamp light?
3. Does the cooling fan work?
(Put your hand over the rear ventilation openings.)
4. Does the turntable rotate?
(The turntable can rotate clockwise or counter clockwise. This is quite normal.)
5. Is the water inside the oven hot?

If “NO” is the answer to any of the above questions, please check your wall socket and the fuse in your meter box.

If both the wall socket and the fuse are functioning properly, CONTACT YOUR NEAREST SERVICE CENTER APPROVED.

SERVICING SAFEGUARDS

 **CAUTION MICROWAVE RADIATION**

1. The high voltage capacitor remains charge after disconnection; short the negative terminal of H. V capacitor to the oven chassis (use a screwdriver) to discharge before touching.
2. During servicing below listed parts are liable to be removed and give access to potentials above250V to earth.

- Magnetron

- High voltage transformer
- High voltage capacitor
- High voltage diode
- High voltage fuse

3. The following conditions may cause undue microwave exposure during servicing.

Improper fitting of magnetron;

Improper matching of door interlock, door hinge and door;

Improper fitting of switch support;

Door, door seal or enclosure has been damaged.

CORRECT DISPOSAL



This marking indicates that this product should not be disposed with other household wastes throughout the EU. To prevent possible harm to the environment or human health from uncontrolled waste disposal, recycle it responsibly to promote the sustainable reuse of material resources. To return your used device, please use the return and collection systems or contact the retailer where the product was purchased. They can take this product for environmental safe recycling.

TECHNICAL CHARACTERISTICS

Model: HMW-20ST04

Volume: ~ 20 L

Power supply: 220 – 240 V ~ 50 Hz

Consumption power: 1150 W

Output power: 700 W

Magnetron frequency: 2450 MHz

Grill function

5 power levels

8 autocooking programs

Clock

60 mins timer

Start delay function

Defrost function

Sound signal

Color: beige/red/silver

Power cord length: 0,85 m

Dimensions (WxDxH):

451*349*258 mm

Weight: 10.3 kg

Gross weight: 11.3 kg

INCLUDES

- Microwave oven
- Roller ring
- Glass tray
- Grill rack
- User manual
- Warranty card



MICROWAVE OVEN
HMW-20ST04

The products passed all the assessment procedures established in the technical regulations of the Customs Union and the Eurasian Economic Union.

The product complies with all necessary technical regulations of Eurasian Community. Detailed information about product certification, technical regulations, certificate number and date, validity period, issuing organization you can find on the website <http://harper.ru/certification> or by calling technical support 8-800-600-7107

Life duration of product: 36 months

Warranty period: 12 months

Warranty service is provided on the base of warranty card that goes together with thy product. Warranty card and User manual are inevitable parts of the product. For additional information about the product and authorized service centres you may find at www.harper.ru or by telephone 8-800-600-7107.

Manufacture: Harper International Trading Limited 15F, Radio City, 505 Hennessy Road, Causeway Bay, HongKong

Made in PRC

Importer: LLC «Progress-Plyus», App.11, floor 2, Build.50, k.1, Udaltsova Str., Moscow, Russia, 119607, tel: +74951330210, info@harper.ru



Благодарим Вас за приобретение микроволновой печи HARPER! Перед эксплуатацией внимательно ознакомьтесь с руководством пользователя и сохраните его для обращения в дальнейшем. Мы надеемся, что наш продукт будет соответствовать всем Вашим требованиям и прослужит Вам долгое время.

СОДЕРЖАНИЕ

- ВАЖНЫЕ МЕРЫ ПРЕДОСТОРОЖНОСТИ
- УСТАНОВКА
- ЧИСТКА И УХОД
- ВНЕШНИЙ ВИД И УСТРОЙСТВО
- ПАНЕЛЬ УПРАВЛЕНИЯ
- ИСПОЛЬЗОВАНИЕ МИКРОВОЛНОВОЙ ПЕЧИ
- РУКОВОДСТВО ПО ИСПОЛЬЗОВАНИЮ ПОСУДЫ
- СОВЕТЫ ПО ПРИГОТОВЛЕНИЮ ПИЩИ
- ОБСЛУЖИВАНИЕ
- БЕЗОПАСНАЯ УТИЛИЗАЦИЯ
- ТЕХНИЧЕСКИЕ ХАРАКТЕРИСТИКИ
- КОМПЛЕКТ ПОСТАВКИ

ВАЖНЫЕ ИНСТРУКЦИИ ПО ТЕХНИКЕ БЕЗОПАСНОСТИ
ВНИМАТЕЛЬНО ПРОЧИТЕ И СОХРАНИТЕ
ДЛЯ ИСПОЛЬЗОВАНИЯ В БУДУЩЕМ

ВАЖНЫЕ МЕРЫ ПРЕДОСТОРОЖНОСТИ

При использовании электроприборов всегда следует соблюдать перечисленные ниже основные меры предосторожности:

1. Перед использованием ознакомьтесь со всеми инструкциями.
2. Убедитесь, что напряжение в районе вашего проживания соответствует значению, указанному на паспортной табличке прибора. И розетка имеет надлежащее заземление.
3. Чтобы уменьшить риск возгорания в полости печи:
 - a. Не готовьте еду дольше положенного времени.
 - b. Прежде чем ставить бумажные или пластиковые пакеты в печь, снимите с них проволочные зажимы-закрутки.
 - c. Не грейте масло или жир для фритюра, так как температуру масла нельзя контролировать.
 - d. После использования протрите крышку волновода влажной тканью, а затем сухой тканью, чтобы удалить брызги пищи и жира. Скопившийся жир может перегреться и стать причиной дыма или воспламенения.
 - e. Если материалы внутри печи дымятся или воспламенились, не открывайте печь, выключите ее и отсоедините источник питания.
 - f. Разогревая пищу в пластиковых или бумажных контейнерах, следите за печью из-за возможности возгорания.
4. Чтобы уменьшить риск взрыва и внезапного закипания:
 - a. **ВНИМАНИЕ:** Жидкости и другие продукты нельзя греть в запечатанном контейнере, поскольку они могут взорваться; Детские бутылочки с навинчивающейся крышкой или соской считаются герметичными емкостями.
 - b. Для приготовления жидкостей используйте емкость с широким горлом, и готовую жидкость нельзя сразу извлекать из печи. Перед извлечением нужно подождать несколько минут, во избежание возможных опасностей, связанных с замедленным вскипанием жидкости.
 - c. Картофель, колбасу и каштаны перед приготовлением следует очистить или проткнуть. Яйца в скорлупе, цельные яйца вкрутую не следует греть в микроволновых печах, так как они могут взорваться даже после окончания микроволнового нагрева.

- d. Содержимое бутылочек для кормления и баночек с детским питанием необходимо перемешивать или взбалтывать, а перед употреблением проверять температуру, чтобы избежать ожогов.
5. Если шнур питания поврежден, во избежание поражения электрическим током его должен заменить производитель, его агент по обслуживанию или квалифицированный специалист.
6. После приготовления контейнер очень горячий. Чтобы вынуть пищу и избежать паровых ожогов, используйте перчатки, направляя пар в сторону от лица и рук.
7. Медленно поднимите дальний край крышки посуды и пластиковую упаковку и осторожно открывайте пакеты для жарки попкорна и готовки для микроволновой печи в сторону от лица.
8. Чтобы предотвратить поломку вращающейся тарелки:
 - a. Перед очисткой дайте тарелке остыть.
 - b. Не ставьте горячие продукты или посуду на холодную вращающуюся тарелку.
 - c. Не ставьте замороженные продукты или посуду на горячую вращающуюся тарелку.
9. Убедитесь, что во время приготовления посуда не касается внутренних стенок.
10. Используйте только посуду, подходящую для использования в микроволновых печах.
11. Не храните продукты и другие предметы внутри печи.
12. Не пользуйтесь печью при отсутствии в ней жидкости или пищи. Это может повредить печь.
13. Если прибор работает в комбинированном режиме, дети должны пользоваться печью только под присмотром взрослых из-за создаваемой температуры.
14. Любые принадлежности, не рекомендованные производителем, могут стать причиной травм.
15. Не использовать на открытом воздухе.
16. Сохраните эту инструкцию.
17. **ВНИМАНИЕ:** Если дверь или уплотнения двери повреждены или печь неисправна, печью не следует пользоваться, пока она не будет отремонтирована квалифицированным лицом.

18. ВНИМАНИЕ: Выполнение каких-либо операций по обслуживанию или ремонту, которые включают снятие крышки, обеспечивающей защиту от воздействия микроволновой энергии, опасно и может осуществляться только квалифицированным специалистом;

19. При выделении дыма выключите или отключите прибор от сети и не открывайте дверцу, чтобы подавить возможное пламя.

20. Нагревание напитков в микроволновой печи может привести к закипанию и разбрызгиванию; поэтому при обращении с контейнером следует соблюдать осторожность;

21. Не используйте абразивные чистящие средства или острые металлические скребки для очистки стекла дверцы духовки, поскольку они могут поцарапать поверхность, что может привести к разрушению стекла.

22. Лампа микроволновой печи не предназначена для других целей.

23. Приборы не предназначены для работы под управлением внешнего таймера или отдельной системы дистанционного управления.

24. Это устройство предназначено для использования в домашнем хозяйстве и аналогичных целях, таких как:

- кухни для персонала в магазинах, офисах и других рабочих помещениях;
- загородные дома;
- использование клиентами в гостиницах, отелях и других жилых помещениях;
- заведения типа мини-гостиниц.

25. Микроволновая печь предназначена для подогрева еды и напитков. Сушка пищи или одежды и нагревание грелок, тапочек, губок, влажной ткани и т. п. может привести к травме, возгоранию или пожару.

26. Данный прибор может использоваться детьми в возрасте от 8 лет и старше, а также лицами с ограниченными физическими, сенсорными или умственными способностями или недостатком опыта и знаний под присмотром или после получения инструкций относительно безопасного использования прибора и понимания опасностей. Дети не должны играть с прибором. Очистка и обслуживание пользователя микроволновой печи не должны осуществлять дети младше 8 лет и без присмотра. Храните прибор и его шнур в месте, недоступном для детей младше 8 лет.

27. Данное устройство не предназначено для использования лицами (включая детей) с ограниченными физическими, сенсорными или умственными

способностями или недостатком опыта и знаний без присмотра или без получения инструкций относительно безопасного использования прибором лицом, ответственным за их безопасность.

28. Следите, чтобы дети не играли с прибором.

29. Не используйте парочиститель.

30. Во время работы прибора дверца или внешняя поверхность могут нагреваться.

31. ВНИМАНИЕ: Доступные части во время использования могут нагреваться. Маленьких детей не следует допускать к прибору.

32. Во время использования прибор нагревается. Следует соблюдать осторожность, чтобы не касаться нагревательных элементов внутри печи.

33. Во время использования поверхности могут нагреваться.



ВНИМАНИЕ ГОРЯЧАЯ ПОВЕРХНОСТЬ

Только для домашнего использования.

УСТАНОВКА

1. Удалите всю упаковку. Если на печи имеется защитная пленка, перед использованием оторвите ее. Внимательно проверьте прибор на наличие повреждений. Если таковые имеются, немедленно сообщите об этом дилеру или отправьте печь в сервисный центр производителя.

2. Микроволновые печи должны находиться в сухой и не коррозионной среде, вдали от источников тепла и влаги, таких как газовые горелки или резервуары для воды.

3. Для обеспечения достаточной вентиляции расстояние от задней стороны микроволновой печи до стены должно быть не менее 10 см, от боковой стороны до стены – не менее 5 см, свободное пространство над верхней поверхностью – не менее 20 см.

4. Печь должна находиться вдали от телевизоров, радиоприемников или антенны во избежание помех. Расстояние должно быть более 5 м.

5. Прибор следует располагать таким образом, чтобы вилка находилась в зоне доступа, и обеспечивалось надлежащее заземление в случае утечки во избежание поражения электрическим током.

6. Микроволновая печь должна работать при закрытой дверце.

7. Микроволновую печь нельзя ставить в шкаф. Микроволновая печь предназначена для автономного использования.

8. Если в полости печи или на нагревательном элементе остаются остатки пищи или масло, обычно появляется запах, который может отдавать дымом. Это нормально, и такие случаи не возникают после нескольких использований. Для обеспечения надлежащей вентиляции держите дверь или окно открытым. Поэтому настоятельно рекомендуется поместить на вращающуюся тарелку чашку воды, установить режим работы на высокой мощности и запустить несколько циклов нагревания.

ЧИСТКА И УХОД

УХОД ЗА МИКРОВОЛНОВОЙ ПЕЧЬЮ



ВНИМАНИЕ

Печь следует регулярно чистить и удалять остатки пищи.



ВНИМАНИЕ

1. Перед чисткой отсоедините шнур питания от розетки. При очистке не погружайте прибор в воду или другие жидкости.

2. Не поддержание чистоты печи может привести к повреждению поверхности, что может отрицательно сказаться на сроке службы прибора и, возможно, привести к возникновению опасной ситуации.

3. Никогда не используйте твердые моющие средства, бензин, абразивный порошок или металлические щетки для чистки каких-либо частей прибора.

4. Не снимайте крышку волновода.

5. Если микроволновая печь использовалась в течение длительного времени, в ней могут быть некоторые странные запахи. Ниже перечислены 3 метода, которые помогут избавиться от них:

а. Положите несколько кусочков лимона в чашку, затем нагрейте их в режиме высокой мощности в течение 2-3 минут.

б. Поставьте в печь чашку чая, затем нагрейте ее в режиме высокой мощности.

с. Положите в печь немного апельсиновой кожуры, а затем нагрейте ее в режиме высокой мощности в течение 1 минуты.

6. ВНИМАНИЕ: Использование прибора детьми без присмотра разрешено только в том случае, если ребенок получил адекватные инструкции по безопасному использованию печи и понял опасность неправильного использования.

СОВЕТЫ ПО ЧИСТКЕ

Описание процедуры очистки уплотнителей дверцы, полости и прилегающих частей:

Внешние поверхности:

Протрите корпус влажной мягкой тканью.

Дверца:

Протрите дверцу и окошко влажной мягкой тканью. Протрите уплотнители дверей и прилегающие детали, чтобы удалить следы разливов или брызг.

Протрите панель управления слегка влажной мягкой тканью.

Внутренние поверхности:

Протрите полость влажной мягкой тканью.

Протрите крышку волновода, чтобы удалить брызги от продуктов.

Стеклоподнос / Роликовая подставка / Вращающаяся ось:

Вымойте мягким мыльным раствором.

Промойте чистой водой и дайте полностью высохнуть.

ВНЕШНИЙ ВИД И УСТРОЙСТВО

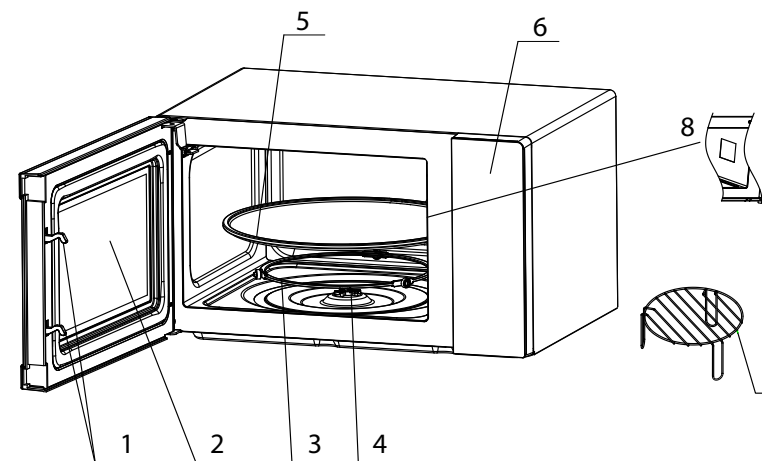

1. Фиксатор дверцы

Для работы прибора дверца микроволновой печи должна быть закрыта надлежащим образом.

2. Смотровое окошко

Позволяет пользователю наблюдать за приготовлением.

3. Роликовая подставка

Стекланный поднос установлен на кольце; она поддерживает поднос и помогает ей держать равновесие при вращении.

4. Вращающаяся ось

Стекланный поднос установлен на кольце; она поддерживает поднос и помогает ей держать равновесие при вращении.

5. Стекланный поднос

Еда ставится на стекланный поднос, его вращение во время работы помогает равномерно готовить еду.



ВНИМАНИЕ

- Сначала установите роликовую подставку.
- Установите стекланный поднос на вращающуюся ось и убедитесь, что он установлен правильно.

6. Панель управления

Более подробное описание приведено ниже (панель управления может быть изменена без предварительного уведомления)

7. Решетка для гриля

8. Крышка волновода

Она находится внутри микроволновой печи, рядом со стенкой панели управления.



ВНИМАНИЕ

Никогда не снимайте крышку волновода.

ПАНЕЛЬ УПРАВЛЕНИЯ

МОЩНОСТЬ

Данная кнопка позволяет выбрать один из 5 режимов мощности:

100P	Максимальная мощность	100 % мощности печи	Подходит для быстрого и тщательного приготовления.
80P	Высокая мощность	80 % мощности печи	Подходит для быстрого приготовления до средней готовности.
60P	Средняя мощность	60 % мощности печи	Подходит для приготовления пищи на пару.
40P	Низкая мощность	40 % мощности печи	Подходит для размораживания продуктов.
20P	Минимальная мощность	20 % мощности печи	Подходит для поддержания тепла.

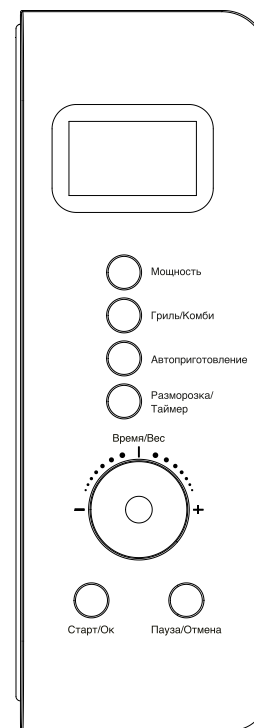

ГРИЛЬ/КОМБИ

Режим для приготовления блюд с корочкой.

АВТОПРИГОТОВЛЕНИЕ

Выбор режима автоприготовления.

ТАЙМЕР/РАЗМОРОЗКА

Настройка часов, функция отложенного старта, разморозка продуктов.

ВРЕМЯ/ВЕС

При помощи колесика можно уменьшать или увеличивать время приготовления или вес во время разморозки продуктов.

СТАРТ/ОК

Запуск приготовления, подтверждение выбора.

ПАУЗА/ОТМЕНА

Остановка приготовления, отмена сделанных настроек.

ИСПОЛЬЗОВАНИЕ МИКРОВОЛНОВОЙ ПЕЧИ

НАЧАЛО РАБОТЫ

При подключении к источнику питания загорится дисплей «0:00» и прибор перейдет в режим ожидания.

НАСТРОЙКА ЧАСОВ

1. Для настройки часов нажмите и удерживайте 3 секунды кнопку **РАЗМОРОЗКА/ТАЙМЕР**.
2. С помощью колесика **ВРЕМЯ/ВЕС** установите часы.
3. Снова нажмите кнопку **РАЗМОРОЗКА/ТАЙМЕР** для перехода к минутам.
4. С помощью колесика **ВРЕМЯ/ВЕС** установите минуты.
5. Для сохранения настроек часов нажмите кнопку **РАЗМОРОЗКА/ТАЙМЕР** или подождите 5 секунд.

ПРИГОТОВЛЕНИЕ

1. Поместите еду в контейнере или в другой подходящей посуде на стеклянный поднос и закройте дверь.
2. Выберите нужный уровень мощности, последовательно нажимая кнопку **МОЩНОСТЬ**.
3. Установите время приготовления, вращая колесико **ВРЕМЯ/ВЕС**. Максимальное время приготовления 60 минут.
4. Нажмите кнопку **СТАРТ/ОК** для начала приготовления.
5. Если необходимо приостановить процесс приготовления, просто откройте дверцу в любое время, а затем закройте ее и снова нажмите кнопку **СТАРТ/ОК**.
6. По окончании приготовления раздастся звуковой сигнал. Если не открыть дверцу, звуковой сигнал будет раздаваться каждые 3 минуты, чтобы напомнить о завершении приготовления.

**ВНИМАНИЕ**

Если вы извлекаете пищу из печи до истечения времени приготовления, обязательно дважды нажмите кнопку **ПАУЗА/ОТМЕНА**, чтобы сбросить настройки. Для предотвращения запуска пустой печи.

**ВНИМАНИЕ**

Никогда не включайте печь пустой.

РАЗМОРАЖИВАНИЕ

Чтобы выбрать режим Разморозка нажмите кнопку **РАЗМОРОЗКА/ТАЙМЕР**. При нажатии данной кнопки на дисплее последовательно будут отображаться d.1-d.2-d.3.

d.1	Для размораживания мяса, вес в диапазоне 0,1 ~ 2,0 кг
d.2	Для размораживания птицы, вес в диапазоне 0,2 ~ 3,0 кг
d.3	Для размораживания морепродуктов, вес в диапазоне 0,1 ~ 0,9 кг

Выберите тип продукта. Затем при помощи колесика **ВРЕМЯ/ВЕС** установите вес и нажмите **СТАРТ/ОК**.

В процессе работы раздастся звуковой сигнал, напоминающий о том, что надо перевернуть продукт. После того как перевернете продукт, нажмите **СТАРТ/ОК**, чтобы продолжить разморозку. Звуковой сигнал известит об окончании работы.

**ВНИМАНИЕ**

- a. Необходимо переворачивать продукты во время работы, чтобы получить равномерный эффект
- b. Обычно для размораживания требуется больше времени, чем для приготовления пищи.
- c. Если продукт можно разрезать ножом, процесс размораживания можно считать завершенным.
- d. Микроволновые волны проникают в большинство продуктов питания на 4 см.
- e. Размороженную пищу следует использовать как можно скорее, не рекомендуется ставить ее обратно в холодильник и снова замораживать.

АВТОПРИГОТОВЛЕНИЕ

В данной модели есть восемь предустановленных программ для приготовления несложных блюд. При помощи кнопки **АВТОПРИГОТОВЛЕНИЕ** выберите необходимую программу. При помощи колесика **ВРЕМЯ/ВЕС** выберите вес блюда. Затем нажмите **СТАРТ/ОК** для начала приготовления. Звуковой сигнал известит об окончании работы.

Дисплей	Программа	Комментарии к программе
A.1	Попкорн	Подходит для приготовления пакета попкорна весом 100 г.

A.2	Попкорн	Можно выбрать вес продукта: 0,2; 0,4; 0,6; 0,8; 1,0 кг.
A.3	Напитки	Можно выбрать 1 чашку, 2 чашки, 3 чашки.
A.4	Пицца	Можно выбрать 1 порцию, 2 порции.
A.5	Картофель	Можно выбрать 0,45 и 0,65кг.
A.6	Овощи	Можно выбрать: 0,1; 0,2; 0,3; 0,4; 0,5 кг.
A.7	Мясо	Можно выбрать: 0,1; 0,2; 0,3; 0,4; 0,5 кг.
A.8	Рыба	Можно выбрать: 0,1; 0,2; 0,3; 0,4; 0,5 кг.

 **ВНИМАНИЕ**

а. Температура пищи перед приготовлением должна быть 20-25 °С. Повышенная или пониженная температура пищи перед приготовлением требует увеличения или уменьшения времени приготовления.

б. Температура, вес и форма пищи будут в значительной степени влиять на кулинарный эффект. Если было обнаружено какое-либо отклонение от коэффициента, указанного в меню выше, вы можете отрегулировать время приготовления для достижения наилучшего результата.

ГРИЛЬ ИЛИ КОМБИНИРОВАННЫЙ РЕЖИМ

Эта функция используется для приготовления блюд с корочкой. При нажатии на кнопку **ГРИЛЬ/КОМБО** на дисплее последовательно отобразятся G-C-1-C-2. Выберите нужный режим путем нажатия кнопки **ГРИЛЬ/КОМБО**. При помощи колесика **ВРЕМЯ/ВЕС** увеличьте или уменьшите время приготовления, максимальное время можно установить на 60 минут. После выбора времени нажмите кнопку **СТАРТ/ОК**, чтобы начать работу. Звуковой сигнал уведомит о завершении операции.

G	Гриль. Подходит для приготовления мяса, колбасок, куриных крылышек до золотистой корочки.
C-1	Комбинация приготовления на гриле и в микроволновой печи. 30 % времени приготовления в микроволновке и 70 % времени приготовления на гриле.
C-2	Комбинация приготовления на гриле и в микроволновой печи. 55 % времени приготовления в микроволновке и 45 % времени приготовления на гриле

ОТЛОЖЕННЫЙ СТАРТ

Данная функция позволит автоматически запустить приготовление в определенное время.

Перед началом использования функции **ОТЛОЖЕННЫЙ СТАРТ** обязательно корректно настройте часы на микроволновой печи (см. пункт **Настройка часов** данной инструкции).

1. Выберите нужный уровень мощности, последовательно нажимая кнопку **МОЩНОСТЬ**.
2. Установите время приготовления, вращая колесико **ВРЕМЯ/ВЕС**.
3. Для перехода к настройке времени отложенного старта нажмите и удерживайте 3 секунды кнопку **РАЗМОРОЗКА/ТАЙМЕР**.
4. С помощью колесика **ВРЕМЯ/ВЕС** установите часы.
5. Снова нажмите кнопку **РАЗМОРОЗКА/ТАЙМЕР** для перехода к минутам.
6. С помощью колесика **ВРЕМЯ/ВЕС** установите минуты.
7. Для сохранения настроек нажмите кнопку **РАЗМОРОЗКА/ТАЙМЕР** еще раз.
8. Настройка отложенного старта завершена, приготовление начнется автоматически в установленное время. Время отложенного старта Вы можете проверить, нажав кнопку **РАЗМОРОЗКА/ТАЙМЕР**.

 **ВНИМАНИЕ**

Никогда не настраивайте отложенный старт, предварительно не положив продукты в микроволновую печь.

ПРИГОТОВЛЕНИЕ С НЕСКОЛЬКИМИ СТАДИЯМИ

Для получения лучшего результата некоторые рецепты требуют готовить продукты разное время на разных мощностях. Вы можете запрограммировать до 4 стадий приготовления.

1. Выберите нужный уровень мощности для первой стадии приготовления, последовательно нажимая кнопку **МОЩНОСТЬ**.
2. Установите время приготовления, вращая колесико **ВРЕМЯ/ВЕС**.
3. Выберите нужный уровень мощности для второй и последующих стадий приготовления (максимум 4), последовательно нажимая кнопку **МОЩНОСТЬ**.
4. Установите время приготовления, вращая колесико **ВРЕМЯ/ВЕС**.

5. Нажмите кнопку **СТАРТ/ОК** для запуска приготовления в соответствии с заданной последовательностью программ.

РОДИТЕЛЬСКАЯ БЛОКИРОВКА

Используйте эту функцию, чтобы заблокировать панель управления на время очистки, или чтобы дети не могли пользоваться печью без присмотра.

- a. Установка блокировки: удерживайте кнопку **ПАУЗА/ОТМЕНА** около 3 секунд.
- b. Снятие блокировки: удерживайте кнопку **ПАУЗА/ОТМЕНА** около 3 секунд

РУКОВОДСТВО ПО ИСПОЛЬЗОВАНИЮ ПОСУДЫ

Для приготовления в микроволновой печи настоятельно рекомендуется использовать подходящие и безопасные емкости. В целом, емкости из жаростойкой керамики, стекла или пластика пригодны для приготовления в микроволновой печи. Никогда не используйте металлические емкости для микроволнового и комбинированного приготовления, поскольку может возникнуть искра. Вы можете свериться с таблицей ниже.

Материал контейнера	Микроволны	Гриль	Комби	Комментарий
Жаростойкая керамика	Да	Да	Да	Никогда не используйте керамику с металлическим ободком или глазурью.
Термостойкий пластик	Да	Нет	Нет	Нельзя использоваться для длительного приготовления блюд в микроволновой печи.
Жаропрочное стекло	Да	Да	Да	
Пластиковая пленка	Да	Нет	Нет	Не следует использовать при приготовлении мяса или отбивных, поскольку перегревание может повредить пленку.
Решетка для гриля	Нет	Да	Да	Решетку для гриля можно использовать только в режиме Гриль.
Металлический контейнер	Нет	Нет	Нет	Не следует использовать в микроволновой печи. Микроволны не проникают сквозь металл.
Лак	Нет	Нет	Нет	Обладает плохой жаростойкостью. Нельзя использовать для приготовления при высокой температуре.

Бамбуковое дерево и бумага	Нет	Нет	Нет	Обладает плохой жаростойкостью. Нельзя использовать для приготовления при высокой температуре.
----------------------------	-----	-----	-----	--

СОВЕТЫ ПО ПРИГОТОВЛЕНИЮ ПИЩИ

На результат приготовления могут влиять следующие факторы:

Расположение продуктов

Размещайте более толстые куски по краям тарелки, более тонкие – ближе к центру и равномерно распределите продукты. По возможности не накладывайте куски друг на друга.

Время приготовления

Начните приготовление с короткого времени, оцените результат по окончании и продлите время в соответствии с фактической необходимостью. Слишком длинное время приготовления может привести к появлению дыма и подгоранию.

Равномерное приготовление пищи

Такие продукты, как курица, гамбургеры или стейки, во время приготовления следует переворачивать один раз.

В зависимости от типа пищи, по возможности, во время приготовления перемешивайте ее один или два раза от краев к центру блюд.

Выдержка

По истечении времени приготовления оставьте пищу в печи на определенное время, что позволит ей завершить цикл приготовления и постепенно охладиться.

Готовность еды

Цвет и твердость пищи помогают определить, готово ли блюдо, к этим признакам также относятся:

- Пар, выходящий из всех частей пищи, а не только по краям;
- Суставы птицы легко двигаются;
- В свинине или птице отсутствуют следы крови;
- Рыба перестала блестеть и легко разделяется вилкой.

Блюдо для жарки

При использовании блюда для жарки или саморазогревающейся емкости всегда устанавливайте под нее термостойкий изолятор, например, фарфоровую тарелку, чтобы не повредить вращающуюся тарелку и вра-

щающееся кольцо.

Пластиковая плѐнка для микроволновой печи

При приготовлении пищи с высоким содержанием жира не допускайте контакта пластиковой пленки с пищей, поскольку она может расплавиться.

Пластиковая посуда для микроволновой печи

Некоторые безопасные для микроволновой печи пластиковые емкости могут не подходить для готовки продуктов с высоким содержанием жира и сахара. Кроме того, не следует превышать время разогревания, указанное в инструкции по эксплуатации блюда.

ОБСЛУЖИВАНИЕ

ТЕХНИЧЕСКОЕ ОБСЛУЖИВАНИЕ

Перед обращением за обслуживанием проверьте следующее:

1. Налейте одну чашку воды (около 150 мл) в стеклянный стакан, поставьте в печь и плотно закройте дверцу. Если дверь закрыта правильно, лампа печи должна погаснуть. Дайте печи поработать в течение 1 мин.

2. Горит ли лампа печи?

3. Работает ли вентилятор охлаждения?

(Положите руку на задние вентиляционные отверстия.)

4. Вращается ли вращающаяся тарелка? (Вращающаяся тарелка может вращаться в направлении

по часовой стрелке или против часовой стрелки. Это вполне нормально.)

5. Горячая ли вода внутри печи?

Если вы ответили «НЕТ» на любой из вышеперечисленных вопросов, проверьте вашу розетку и предохранитель в счетчике.

Если и розетка, и предохранитель работают нормально, ОБРАТИТЕСЬ В БЛИЖАЙШИЙ СЕРВИСНЫЙ ЦЕНТР.

МЕРЫ БЕЗОПАСНОСТИ ПРИ ОБСЛУЖИВАНИИ



ОСТОРОЖНО: МИКРОВОЛНОВОЕ ИЗЛУЧЕНИЕ

1. Конденсатор высокого напряжения сохраняет заряд после отключения; Замкните отрицательную клемму конденсатора высокого напряжения на корпус духовки (используйте отвертку), чтобы разрядить его, прежде чем прикасаться к нему.

2. Во время обслуживания перечисленные ниже детали снимаются и открывают доступ к потенциалам выше 250 В на землю.

- Магнетрон

- Высоковольтный трансформатор
- Высоковольтный конденсатор
- Высоковольтный диод
- Предохранитель высокого напряжения

3. Следующие условия могут вызвать нежелательное воздействие микроволнового излучения во время обслуживания.

Неправильная установка магнетрона;

Несовпадение блокирующего устройства, дверцы, петли дверцы и самой дверцы;

Неправильная установка опор выключателя;

Дверца, уплотнение дверцы или корпус повреждены.

Примечание: В соответствии с постоянным усовершенствованием технических характеристик и дизайна возможно внесение изменений без предварительного уведомления.

БЕЗОПАСНАЯ УТИЛИЗАЦИЯ



Данная маркировка указывает на то, что это изделие не следует утилизировать как обычные бытовые отходы. Пожалуйста, сдайте отработавшее изделие в пункт приема электрического и электронного оборудования для переработки. В некоторых странах, в том числе в странах ЕС, разработаны специальные схемы сбора отработавшего электрического и электронного оборудования. Соблюдая правила утилизации этого оборудования, вы внесете свой вклад в сохранение окружающей среды и здоровья человечества. Вторичная переработка материалов сохраняет природные ресурсы. Поэтому, пожалуйста, не выбрасывайте отработавшее оборудование вместе с бытовыми отходами. Более подробную информацию о вторичной переработке оборудования вы можете получить в сервисе по переработке отходов или в торговой точке, где вы приобрели данное изделие.

ТЕХНИЧЕСКИЕ ХАРАКТЕРИСТИКИ

Модель: HMW-20ST04	Часы
Внутренний объем: 20 л	Таймер на 60 минут
Электропитание: 220–240 В ~ 50 Гц	Функция размораживания
Потребляемая мощность: 1150 Вт	Сигнал окончания работы
Выходная мощность: 700 Вт	Цвет: бежевый/красный/ серебристый
Частота магнетрона: 2450 МГц	Длина шнура питания: 0,75 м
Защита от поражения электротоком: класс I	Размеры (ШхГхВ): 451*349*258 мм
5 уровней мощности	Вес нетто: 10,3 кг
8 программ автоприготовления	Вес брутто: 11,3 кг

КОМПЛЕКТ ПОСТАВКИ

- Микроволновая печь
- Роликовое кольцо
- Стекланный поднос
- Решетка для гриля
- Руководство пользователя
- Гарантийный талон



МИКРОВОЛНОВАЯ ПЕЧЬ

HMW-20ST04

Продукция прошла все установленные в технических регламентах Таможенного союза и Евразийского экономического союза процедуры оценки.

Подробную информацию по сертификации наших приборов, технических регламентах, данные о номере сертификата и сроке его действия, органе, выдавшем сертификат, Вы можете получить на официальном сайте организации <http://harper.ru/certification>, или уточнить по номеру поддержки клиентов,

тел.: 8-800-600-7107

Дата производства указана на упаковке

Срок службы – 36 месяцев

Гарантийный срок – 12 месяцев

Гарантийное обслуживание осуществляется согласно прилагаемому гарантийному талону.

Гарантийный талон и руководство по эксплуатации являются неотъемлемыми частями данного изделия.

Дополнительную информацию о товаре и данные авторизованного сервисного центра вы можете узнать на сайте www.harper.ru или по телефону технической поддержки 8-800-600-7107

Изготовитель: Harper International Trading Limited 15F, Radio City, 505 Hennessy Road, Causeway Bay, Гонконг

Сделано в КНР

Импортер/организация уполномоченная на принятие претензий:
ООО «Прогресс-Плюс» 119607, г.Москва, ул.Удальцова, д.50, корп.1,
тел: +74951330210, info@harper.ru





Алғысымызды Білдіреміз сатып алу микротолқынды пеште HARPER! Пайдалану алдында мұқият танысыңыз пайдаланушы сақтаңыз және оның айналымы үшін одан әрі. Біз сенеміз, біздің өнімге сай болады Сіздің барлық талаптарына және прослужит Сізге ұзақ уақыт бойы.

МАЗМҰНЫ

МАҢЫЗДЫ САҚТЫҚ ШАРАЛАРЫ

ОРНАТУ

ТАЗАЛАУ ЖӘНЕ КҮТІМ

СЫРТҚЫ ТҮРІ МЕН ҚҰРЫЛҒЫСЫ

БАСҚАРУ ПАНЕЛІ

МИКРОТОЛҚЫНДЫ ПЕШТІ ПАЙДАЛАНУ

ЫДЫС-АЯҚТЫ ПАЙДАЛАНУ ЖӨНІНДЕГІ НҰСҚАУЛЫҚ

ПІСІРУ БОЙЫНША КЕҢЕСТЕР

ҚЫЗМЕТ КӨРСЕТУ

ҚАУІПСІЗ КӘДЕГЕ ЖАРАТУ

ТЕХНИКАЛЫҚ СИПАТТАМАЛАРЫ

ЖЕТКІЗУ ЖИЫНТЫҒЫ

ҚАУІПСІЗДІК ТЕХНИКАСЫ БОЙЫНША МАҢЫЗДЫ НҰСҚАУЛЫҚТАРДЫ
МҰҚИАТ ОҚЫП, САҚТАҢЫЗ БОЛАШАҚТА ПАЙДАЛАНУ ҮШІН

МАҢЫЗДЫ САҚТЫҚ ШАРАЛАРЫ

Электр құралдарын пайдалану кезінде әрқашан төменде көрсетілген негізгі сақтық шараларын сақтау керек:

1. Қолданар алдында барлық нұсқауларды оқып шығыңыз.
2. Сіздің тұратын жеріңіздегі кернеу құрылғының паспорттық тақтасында көрсетілген мәнге сәйкес келетініне көз жеткізіңіз. Ал розеткада тиісті жер бар.
3. Пештің қуысында жану қаупін азайту үшін:
 - a. Тамақты белгіленген уақыттан ұзақ пісірмеңіз.
 - b. Қағазға немесе пластикалық пакеттерді пешке салмас бұрын, олардан сым қыстырғыштарын алыңыз.
 - c. Майды немесе терең майды қыздырмаңыз, өйткені майдың жылдамдығын бақылау мүмкін емес.
 - d. Қолданғаннан кейін, тамақ пен майдың шашырауын кетіру үшін толқынның қақпағын дымқыл шүберекпен, содан кейін құрғақ шүберекпен сүртіңіз. Жиналған май қызып кетуі мүмкін және түтінге немесе тұтануға әкелуі мүмкін.
 - e. Егер пеш ішіндегі материалдар түтінденсе немесе тұтанса, пешті ашпаңыз, оны өшіріңіз және қуат көзін ажыратыңыз.
 - f. Пластикалық немесе қағаз контейнерлеріндегі тағамды жылыту кезінде өрт шығу мүмкіндігіне байланысты пешті бақылаңыз.
4. Жарылыс және кенеттен қайнау қаупін азайту үшін:
 - a. **Назар аударыңыз:** Сұйықтықтар мен басқа өнімдерді мөрленген контейнерде жылытуға болмайды, өйткені олар жарылуы мүмкін; бұрандалы қақпағы немесе емізігі бар нәресте бөтелкелері ауа өткізбейтін контейнерлер болып саналады.
 - b. Сұйықтықтарды дайындау үшін кең мойынды контейнерді қолданыңыз, ал дайын сұйықтықты пештен бірден шығаруға болмайды. Шығару алдында сұйықтықтың баяу қайнауына байланысты ықтимал қауіптерді болдырмас үшін бірнеше минут күту керек.
 - c. Картопты, шұжықтарды және каштандарды пісірер алдында аршып немесе тесу керек. Қабықтағы жұмыртқалар, қатты қайнатылған жұмыртқаларды микротолқынды пештерде жылытуға болмайды, өйткені олар микро толқындық қыздыру аяқталғаннан кейін де жарылуы мүмкін.

d. Балаларға арналған азықтандыруға арналған бөтелкелер мен банкалардың ішіндегісін араластыру немесе шайқау қажет, ал күйіп қалмас үшін қолданар алдында температураны тексеру керек.

5. Егер қуат сымы зақымдалған болса, электр тогының соғуын болдырмас үшін оны өндіруші, оның қызмет көрсету агенті немесе білікті маман ауыстыруы керек.

6. Пісіргеннен кейін контейнер өте ыстық. Тамақты алып тастау және бұды күйіп қалуын болдырмау үшін бұды бет пен қол жағына бағыттап, пер – чаткаларды пайдаланыңыз.

7. Ыдыс қақпағы мен пластик қаптаманың алыс жиегін баяу көтеріп, попкорн қуыру және микротолқынды пеш дорбаларын бет жағына қарай абайлап ашыңыз.

8. Айналмалы табақтың сынуын болдырмау үшін:

a. Тазалау алдында табақты суытып алыңыз.

b. Ыстық тағамдарды немесе ыдыстарды суық айналмалы табаққа салмаңыз.

c. Мұздатылған тағамдарды немесе ыдыстарды ыстық айналмалы табаққа салмаңыз.

9. Пісіру кезінде ыдыс-аяқтың ішкі қабырғаларға тигізбейтініне көз жеткізіңіз.

10. Микротолқынды пештерде қолдануға жарамды ыдыстарды ғана қолданыңыз.

11. Пештің ішінде тамақ пен басқа заттарды сақтамаңыз.

12. Пешті сұйықтық немесе тамақ болмаған кезде пайдаланбаңыз. Бұл пешті зақымдауы мүмкін.

13. Егер құрылғы аралас режимде жұмыс істесе, балалар пешті температураның әсерінен ересектердің бақылауымен ғана қолдануы керек.

14. Өндіруші ұсынбаған кез-келген заттар жарақат алуы мүмкін.

15. Ашық ауада қолдануға болмайды.

16. Осы нұсқаулықты сақтаңыз.

17. Назар аударыңыз: Егер есік немесе есіктің тығыздағыштары зақымдалған немесе пеш ақаулы болса, пешті білікті адам жөндегенге дейін пайдалануға болмайды.

18. Назар аударыңыз: Алуды қамтитын қызмет көрсету немесе жөндеу бойынша қандай да бір операцияларды орындау микротолқынды энергияның әсерінен қорғауды қамтамасыз ететін қақпақтар қауіпті және оны тек білікті маман жүзеге асыра алады;

19. Түтін шыққан кезде аспапты сөндіріңіз немесе желіден ажыратыңыз және ықтимал жалынды басу үшін есікті ашпаңыз.

20. Микротолқынды пеште сусындарды жылыту қайнауға және шашырауға әкелуі мүмкін; сондықтан контейнерді қолданған кезде абай болу керек;

21. Пештің есігінің әйнегін тазарту үшін абразивті тазартқыштарды немесе өткір металл қырғыштарды пайдаланбаңыз, себебі олар әйнектің бұзылуына әкелуі мүмкін.

22. Микротолқынды пеш басқа мақсаттарға арналмаған.

23. Құрылғылар сыртқы таймермен немесе жеке қашықтан басқару жүйесімен жұмыс істеуге арналмаған.

24. Бұл құрылғы үй шаруашылығында және ұқсас мақсаттарда пайдалануға арналған, мысалы:

- дүкендердегі, кеңселердегі және басқа да жұмыс үй – жайларындағы персоналға арналған асүйлер;

- қала сыртындағы үйлер;

- клиенттердің қонақ үйлерде, мотельдерде және басқа да тұрғын үй-жайларда пайдалануы;

- шағын қонақ үйлер сияқты мекемелер.

25. Микротолқынды пеш тамақ пен сусындарды жылытуға арналған. Тамақты немесе киімді кептіру және жылытқыштарды, төпішкелерді, губкаларды, дымқыл шүберектерді және т.б. жылыту жарақатқа, жануға немесе өртке әкелуі мүмкін.

26. Бұл құрылғыны 8 жастан асқан балалар, сондай – ақ физикалық, сенсорлық немесе ақыл-ой қабілеттері шектеулі немесе тәжірибе мен білімі жоқ адамдар бақылау кезінде немесе құрылғыны қауіпсіз пайдалану және қауіпті түсіну туралы нұсқаулар алғаннан кейін қолдана алады. Балалар құрылғымен ойнауға болмайды. Микротолқынды пешті тазалау және қызмет көрсетуді 8 жасқа толмаған балалар және қараусыз жүзеге асырмауы тиіс. Құрылғыны және оның сымын 8 жасқа толмаған балалардың қолы жетпейтін жерде сақтаңыз.

27. Бұл құрылғы физикалық, сенсорлық немесе ақыл-ой қабілеттері шектеулі немесе тәжірибесі мен білімі жеткіліксіз адамдардың (балаларды қоса алғанда) аспапты олардың қауіпсіздігіне жауапты адамның қауіпсіз пайдалануына қатысты нұсқаулықсыз немесе бақылаусыз пайдалануына арналмаған.

28. Балалардың аспаппен ойнамауын қадағалаңыз.

29. Бу тазартқышты пайдаланбаңыз.

30. Құрылғы жұмыс істеп тұрған кезде есік немесе сыртқы бет қызуы мүмкін.
31. Назар аударыңыз: пайдалану кезінде қол жетімді бөліктер қызуы мүмкін. Кішкентай балаларды құрылғыға жібермеу керек.
32. Пайдалану кезінде құрылғы қызады. Пештің ішіндегі қыздыру элементтеріне қол тигізбеңіз.
33. Пайдалану кезінде беттер қызып кетуі мүмкін.



НАЗАР АУДАРЫҢЫЗ ЫСТЫҚ БЕТИ

Тек үйде пайдалану үшін.

ОРНАТУ

1. Барлық қаптаманы алыңыз. Егер пеште қорғаныс пленкасы болса, оны қолданар алдында жыртып алыңыз. Құрылғыны зақымдануды мұқият тексеріңіз. Егер бар болса, дереу дилерге хабарлаңыз немесе пешті өндірушінің қызмет көрсету орталығына апарыңыз.
2. Микротолқынды пештер құрғақ және коррозиялық емес ортада, газ қыздырғыштары немесе су ыдыстары сияқты жылу мен ылғалдан алыс болуы керек.
3. Жеткілікті желдетуді қамтамасыз ету үшін микротолқынды пештің артқы жағынан қабырғаға дейінгі қашықтық кемінде 10 см, бүйірден қабырғаға дейінгі қашықтық кемінде 5 см, үстіңгі жағынан бос орын кемінде 20 см болуы керек.
4. Кедергі болмас үшін пеш теледидарлардан, радио қабылдағыштардан немесе антенналардан алыс болуы керек. Қашықтық 5 м-ден артық болуы керек.
5. Құрылғыны штепсель кіру аймағында болатындай етіп орналастыру керек және электр тогының соғуын болдырмау үшін ағып кету жағдайында тиісті жерге қосу қамтамасыз етілуі керек.
6. Микротолқынды пеш есік жабық күйде жұмыс істеуі керек.
7. Микротолқынды пешті шкафқа қоюға болмайды. Микротолқын-автономды пайдалануға арналған жаңа пеш.
8. Егер пештің қуысында немесе қыздыру элементінде тамақ қалдықтары немесе май қалса, әдетте түтін шығаратын иіс пайда болады. Бұл қалыпты жағдай және мұндай жағдайлар бірнеше рет қолданғаннан кейін пайда болмайды. Тиісті желдетуді қамтамасыз ету үшін есікті немесе терезені ашық ұстаңыз.

Сондықтан өте ұсынылады айналмалы табаққа бір кесе су салыңыз, жұмыс режимін жоғары қуатта орнатыңыз және бірнеше қыздыру циклын бастаңыз.

ТАЗАЛАУ ЖӘНЕ КҮТІМ

МИКРОТОЛҚЫНДЫ КҮТІМ



НАЗАР АУДАРЫҢЫЗ

Пешті үнемі тазалап, тамақ қалдықтарын алып тастау керек.



НАЗАР АУДАРЫҢЫЗ

1. Тазалау алдында қуат сымын розеткадан ажыратыңыз. Тазалау кезінде Құрылғыны суға немесе басқа сұйықтықтарға батырмаңыз.
2. Пешті таза ұстамау беттің сынуына әкелуі мүмкін, бұл құрылғының қызмет ету мерзіміне теріс әсер етуі мүмкін және қауіпті жағдайдың туындауына әкелуі мүмкін.
3. Құрылғының кез-келген бөлігін тазарту үшін ешқашан қатты жуғыш заттарды, бензинді, абразивті ұнтақты немесе металл щеткаларды пайдаланбаңыз.
4. Толқынның қақпағын шешпеңіз.
5. Егер микротолқынды пеш ұзақ уақыт бойы қолданылса, онда кейбір елдердің иісі болуы мүмкін. Төменде олардан арылуға көмектесетін 3 әдіс берілген:
 - a. Лимонның бірнеше бөлігін шыныаяққа салыңыз, содан кейін оларды жоғары қуат режимінде 2-3 минут қыздырыңыз.
 - b. Пешке бір кесе шай салыңыз, содан кейін оны жоғары қуат режимінде қыздырыңыз.
 - c. Пешке кішкене апельсин қабығын салыңыз, содан кейін оны 1 минут жоғары қуат режимінде қыздырыңыз.



НАЗАР АУДАРЫҢЫЗ: Балалардың құрылғыны қараусыз пайдалануына, егер бала пешті қауіпсіз пайдалану туралы тиісті нұсқаулар алса және дұрыс пайдаланбау қаупін түсінсе ғана рұқсат етіледі.

ТАЗАЛАУ БОЙЫНША КЕҢЕСТЕР

Есіктің тығыздағыштарын, қуыстарын және іргелес бөліктерін тазарту процедурасының сипаттамасы.

Сыртқы беттер. Корпусты дымқыл, жұмсақ шүберекпен сүртіңіз.

Есік. Есік пен терезені дымқыл, жұмсақ шүберекпен сүртіңіз. Есіктің тығыздағыштары мен іргелес бөліктерін сүртіңіз, төгілудің немесе шашыраудың іздерін кетіру үшін.

Басқару тақтасын сәл дымқыл, жұмсақ шүберекпен сүртіңіз.

Ішкі беттер

Қуысты дымқыл жұмсақ шүберекпен сүртіңіз.

Азық-түліктің шашырауын кетіру үшін sonotrode қақпағын сүртіңіз.

Шыны науа / роликті тірек / айналмалы ось

Жұмсақ сабын ерітіндісімен жуыңыз.

Таза сумен шайыңыз және толығымен құрғатыңыз.

СЫРТҚЫ ТҮРІ МЕН ҚҰРЫЛҒЫСЫ

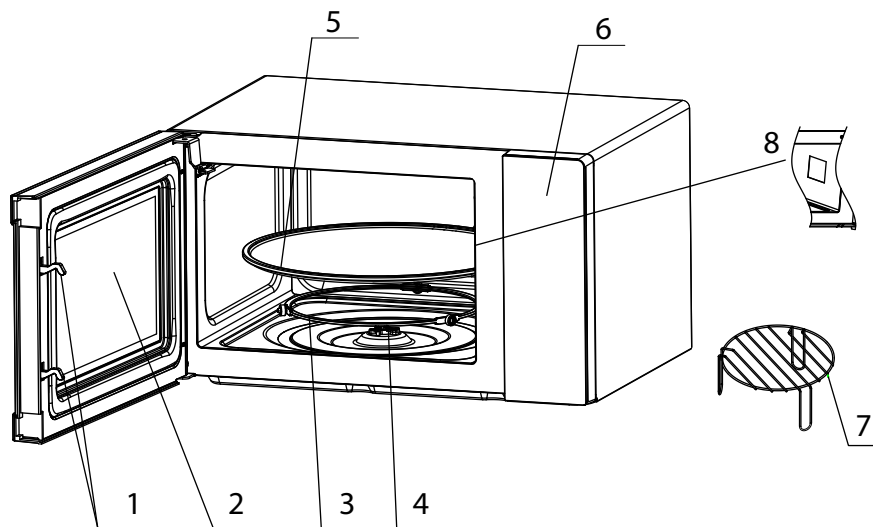

1. Есік бекіткіші

Құрылғының жұмысы үшін микротолқынды пештің есігі тиісті түрде жабылуы керек.

2. Қарау терезесі

Пайдаланушыға дайындықты байқауға мүмкіндік береді.

3. Роликті тіреуіш

Шыны науа сақинаға орнатылады; ол науаны қолдайды және айналу кезінде тепе-теңдікті сақтауға көмектеседі.

4. Айналмалы ось

Шыны науа сақинаға орнатылады; ол науаны тірейді және айналу кезінде тепе-теңдікті сақтауға көмектеседі.

5. Шыны науа

Тағам шыны науаға қойылады, оны жұмыс кезінде айналдыру тағамды біркелкі дайындауға көмектеседі.

! НАЗАР АУДАРЫҢЫЗ

- Алдымен роликті тіректі орнатыңыз.

- Шыны науаны айналмалы оське орнатыңыз және оның дұрыс орнатылғанына көз жеткізіңіз.

6. Басқару тақтасы

Толығырақ сипаттама төменде келтірілген (басқару тақтасын ескертусіз өзгертуге болады).

7. Гриль торы. Пісіруге арналған тағамды орналастыру үшін пайдаланыңыз.

8. Толқынды қақпақ

Ол микротолқынды пештің ішінде, басқару тақтасының қабырғасында орналасқан.

! НАЗАР АУДАРЫҢЫЗ

Ешқашан толқынды қақпақты шешпеңіз.

БАСҚАРУ ПАНЕЛІ

ҚҰАТ

Бұл батырма 5 қуат режимінің біреуін таңдауға мүмкіндік береді:

100P	Максималды қуат	Пештің 100% қуаты	Жылдам үшін қолайлы. Және мұқият дайындау
80P	Жоғары қуат	Пештің 80% қуаты	Орташа дайындыққа дейін жылдам пісіру үшін қолайлы
60P	Орташа қуат	Пештің 60% қуаты	Бумен пісіру үшін қолайлы
40P	Төмен қуат	Пештің 40% қуаты	Өнімдерді жібіту үшін қолайлы
20P	Минималды қуат	Пештің 20% қуаты	Жылуды сақтау үшін қолайлы



ГРИЛЬ/КОМБИ

Максималды қуатта жылдам пісіру уақытын таңдау.

АВТОПРИГОТОВЛЕНИЕ

Автоматты пісіру режимін таңдау.

РАЗМОРОЗКА/ТАЙМЕР

Сағатты орнату, пісіру таймерін орнату, тағамды жібіту.

ВРЕМЯ/ВЕС

Дөңгелекті пайдаланып тағамды жібіту кезінде пісіру уақытын немесе салмағын азайтуға немесе көбейтуге болады.

СТАРТ/ОК

Пісіруді бастаңыз, таңдауды растаңыз.

ПАУЗА/ОТМЕНА

Пісіруді тоқтатыңыз, таңдалған параметрлерден бас тартыңыз.

МИКРОТОЛҚЫНДЫ ПЕШТІ ПАЙДАЛАНУ

ЖҰМЫСТЫ БАСТАУ

Қуат көзіне қосылған кезде «0:00» дисплейі жанады және құрылғы күту режиміне өтеді.

САҒАТТЫ ОРНАТУ

1. Сағатты орнату үшін түймесін 3 секунд басып тұрыңыз **РАЗМОРОЗКА/ТАЙМЕР**.

2. Дөңгелектің көмегімен **ВРЕМЯ/ВЕС** сағатты орнатыңыз.

3. Түймесін қайтадан басыңыз **РАЗМОРОЗКА/ТАЙМЕР** минуттарға өту үшін.

4. Дөңгелектің көмегімен **ВРЕМЯ/ВЕС** минуттарды орнатыңыз.

5. Сағат параметрлерін сақтау үшін түймесін басыңыз **РАЗМОРОЗКА/ТАЙМЕР** немесе 5 секунд күтіңіз.

ДАЙЫНДАУ

1. Тамақты контейнерге немесе басқа қолайлы ыдысқа шыны науаға салыңыз да, есікті жабыңыз.

2. Түймені кезекпен басу арқылы қажетті қуат деңгейін таңдаңыз **МОЩНОСТЬ**.

3. Дөңгелекті айналдыру арқылы пісіру уақытын орнатыңыз **ВРЕМЯ/ВЕС**. Максималды пісіру уақыты – 60 минут.

4. Түймесін басыңыз **СТАРТ/ОК** пісіруді бастау үшін.

5. Егер пісіру процесін кідірту қажет болса, кез-келген уақытта есікті ашып, оны жауып, түймесін қайтадан басыңыз **СТАРТ/ОК**.

6. Пісіру аяқталғаннан кейін дыбыстық сигнал естіледі. Егер сіз есікті ашпасаңыз, пісірудің аяқталғанын еске түсіру үшін дыбыстық сигнал әр 3 минут сайын шығады.



НАЗАР АУДАРЫҢЫЗ

Егер сіз тағамды пісіру уақыты аяқталғанға дейін пештен шығарып алсаңыз, параметрлерді қалпына келтіру үшін **ПАУЗА/ОТМЕНА** түймесін екі рет басыңыз. Бос пештің іске қосылуын болдырмау үшін.



НАЗАР АУДАРЫҢЫЗ

Пешті ешқашан бос қоспаңыз/

ЕРІТУ

Жібіту режимін таңдау үшін түймесін басыңыз **РАЗМОРОЗКА/ТАЙМЕР** осы батырманы басқан кезде дисплейде D.1-d.2-d.3 дәйекті түрде көрсетіледі.

d.1	Етті жібіту үшін, салмағы 0,1 ~ 2,0 кг
d.2	Құстарды жібіту үшін, салмағы 0,2 ~ 3,0 кг
d.3	Теңіз өнімдерін еріту үшін, салмағы 0,1 ~ 0,9 кг

Өнім түрін таңдаңыз. Содан кейін дөңгелекті пайдаланып, **ВРЕМЯ/ВЕС** салмақ салмағын орнатыңыз және **СТАРТ/ОК** түймесін басыңыз. Жұмыс барысында дыбыстық сигнал естіледі, ол сізге өнімді аудару керек екенін еске салады. Өнімді аударғаннан кейін, жібітуді жалғастыру үшін **СТАРТ/ОК** түймесін басыңыз. Дыбыстық сигнал жұмыстың аяқталғаны туралы хабарлайды.



НАЗАР АУДАРЫҢЫЗ!

a. Біркелкі әсер алу үшін жұмыс кезінде өнімдерді бұру керек

b. Әдетте пісіруге қарағанда жібітуге көп уақыт кетеді.

с. Егер өнімді пышақпен кесуге болатын болса, онда Ұсақтау процесі аяқталған деп санауға болады.

д. Микротолқынды толқындар 4 см – де көптеген тамақ өнімдеріне өнеді.

е. Еріген тағамды мүмкіндігінше тезірек қолдану керек, оны қайтадан тоңазытқышқа салып, қайтадан мұздату ұсынылмайды.

АВТО ДАЙЫНДАУ

Бұл модельде қарапайым тағамдарды дайындауға арналған сегіз алдынала орнатылған бағдарламалар бар: картоп, спагетти, пицца, попкорн, көкөністер, сусындар, ет және балық.

Дисплей	Бағдарлама	Бағдарламаға түсініктемелер
A.1	Попкорн	Салмағы 100 г попкорн пакетін дайындауға жарамды.
A.2	Попкорн	Сіз өнімнің салмағын 0,2 кг, 0,4 кг, 0,6 кг, 0,8 кг таңдай аласыз.
A.3	Сусындар	1 кесе, 2 кесе, 3 кесе таңдай алады.
A.4	Пицца	Сіз 1 порцияны, 2 порцияны таңдай аласыз.
A.5	Картоп	Сіз 0,45 және 0,65 кг таңдай аласыз.
A.6	Көкөністер	0,1 кг, 0,2 кг, 0,3 кг, 0,4 кг, 0,5 кг таңдай алады.
A.7	Ет	0,1 кг, 0,2 кг, 0,3 кг, 0,4 кг, 0,5 кг таңдай алады.
A.8	Балық	0,1 кг, 0,2 кг, 0,3 кг, 0,4 кг, 0,5 кг таңдай алады.

Доңғалақты пайдаланып **АВТОПРИГОТОВЛЕНИЕ** сізге қажет бағдарламаны таңдап, **СТАРТ/ОК** түймесін басыңыз. Дыбыстық сигнал жұмыстың аяқталғаны туралы хабарлайды.

НАЗАР АУДАРЫҢЫЗ!

а. Пісіру алдында тағамның температурасы 20-25 °C болуы керек. Пісірер алдында тағамның жоғары немесе төмен температурасы пісіру уақытын көбейтуді немесе азайтуды қажет етеді.

б. Тағамның температурасы, салмағы мен формасы аспаздық әсерге айтарлықтай әсер етеді. Егер жоғарыдағы мәзірде көрсетілген коэффициенттен қандай да бір ауытқу анықталса, ең жақсы нәтижеге қол жеткізу үшін дайындық уақытын реттей аласыз.

ГРИЛЬ НЕМЕСЕ ҚҰРАМА ФУНКЦИЯСЫ

Бұл функция қабығы бар ыдыстарды пісіру үшін қолданылады. **ГРИЛЬ/КОМБО** түймесін басқан кезде дисплей ретімен G-C-1-C-2 көрсетеді.

ГРИЛЬ/КОМБО түймесін басу арқылы қажетті режимді таңдаңыз. Пісіру уақытын көбейту немесе азайту үшін **ВРЕМЯ/ВЕС** дөңгелегін пайдаланыңыз, ең көп уақытты 60 минутқа орнатуға болады. Уақытты таңдағаннан кейін жұмысты бастау үшін **СТАРТ/ОК** түймесін басыңыз. Операция аяқталған кезде дыбыстық сигнал сізге хабарлайды.

G	Гриль. Ет, шұжық, тауық қанаттары алтын қоңырға дейін пісіруге жарамды.
C-1	Грильде және микротолқынды пеште пісірудің үйлесімі. 30% микротолқынды пеш және 70% гриль уақыты.
C-2	Грильде және микротолқынды пеште пісірудің үйлесімі. 55% микротолқынды пеш және 45% гриль уақыты.

НАЗАР АУДАРЫҢЫЗ!

Гриль режимінде микротолқынды пештің барлық бөліктері, сондай-ақ тор мен пісіруге арналған ыдыстар қатты қызып кетуі мүмкін. Микротолқынды пештен кез келген затты алу кезінде абай болыңыз. Күйіп қалмау үшін пешке арналған қалың қолғаптарды немесе пеш қолғаптарын пайдаланыңыз.

КЕЙІНГЕ ҚАЛДЫРЫЛҒАН БАСТАУ

Бұл функция белгілі бір уақытта дайындықты автоматты түрде бастауға мүмкіндік береді.

Кешіктірілген бастау функциясын қолданар алдында микротолқынды пеште сағатты дұрыс конфигурациялауды ұмытпаңыз (осы Нұсқаулықтың сағатты баптау тармағын қараңыз).

1. Қуат түймесін кезекпен басу арқылы қажетті қуат деңгейін таңдаңыз.
2. Автоматты дайындау **ВРЕМЯ / ВЕС** айналдыру арқылы пісіру уақытын орнатыңыз.
3. Кешіктіріп бастау уақытын орнату үшін **РАЗМОРОЗКА/ТАЙМЕР** түймесін 3 секунд басып тұрыңыз.
4. Дөңгелекті пайдаланып, **ВРЕМЯ / ВЕС** сағатты орнатыңыз.
5. Минуттарға өту үшін **РАЗМОРОЗКА/ТАЙМЕР** түймесін қайтадан басыңыз.
6. Дөңгелекті пайдаланып, **ВРЕМЯ / ВЕС** минутты орнатыңыз.
7. Параметрлерді сақтау үшін түймесін басыңыз **РАЗМОРОЗКА/ТАЙМЕР** тағы бір рет.

8. Кешіктірілген іске қосуды орнату аяқталды, пісіру белгіленген уақытта автоматты түрде басталады. Кешіктіріп бастау уақытын **РАЗМОРОЗКА/ТАЙМЕР** түймесін басу арқылы тексеруге болады.

 **НАЗАР АУДАРЫҢЫЗ!** Ешқашан настраивайте кейінге қалдырылған старт, алдын-ала емес, содан кейін азық-қысқа толқынды пеш.

КӨП КЕЗЕҢДЕРІ БАР ПІСІРУ

Жақсы нәтижеге қол жеткізу үшін кейбір рецептер тағамды әртүрлі қуатта әр түрлі уақытта пісіруді талап етеді. 4 пісіру кезеңіне дейін бағдарламалауға болады.

1. МОЩНОСТЬ түймесін рет-ретімен басу арқылы пісірудің бірінші кезеңі үшін қажетті қуат деңгейін таңдаңыз.

2. ВРЕМЯ / ВЕС дөңгелегін бұрау арқылы пісіру уақытын орнатыңыз.

3. МОЩНОСТЬ түймесін дәйекті басу арқылы екінші және одан кейінгі пісіру кезеңдері үшін (максимум 4) қажетті қуат деңгейін .

4. ВРЕМЯ / ВЕС дөңгелегін бұрау арқылы пісіру уақытын орнатыңыз.

5. Орнатылған бағдарлама ретіне сәйкес пісіруді бастау үшін **СТАРТ/ОК** түймесін басыңыз.

АТА-АНА ҚҰЛПЫ

Бұл функцияны тазалау кезінде басқару тақтасын құлыптау үшін немесе балалар пешті қараусыз пайдаланбау үшін пайдаланыңыз.

а. Құлыпты орнату: **СТОП/ОТМЕНА** түймесін шамамен 3 секунд ұстап тұрыңыз.

б. Құлыпты алып тастау: **СТОП/ОТМЕНА** түймесін шамамен 3 секунд ұстап тұрыңыз

ЫДЫС-АЯҚТЫ ПАЙДАЛАНУ ЖӨНІНДЕГІ НҰСҚАУЛЫҚ

Микротолқынды пеште пісіру үшін қолайлы және қауіпсіз контейнерлерді пайдалану ұсынылады. Жалпы, ыстыққа төзімді керамикадан, шыныдан немесе пластиктен жасалған ыдыстар микротолқынды пеште дайындау үшін жарамды. Ешқашан микротолқынды және аралас пісіру үшін металл контейнерлерді пайдаланбаңыз, себебі ұшқын пайда болуы мүмкін. Төмендегі кестені тексеруге болады.

Контейнер материалы	Микро-толқынды пеш	Гриль	Аралас	Пікір
Ыстыққа төзімді керамика	Иә	Иә	Иә	Ешқашан керамиканы металл жиекпен немесе жылтырмен пайдаланбаңыз
Ыстыққа төзімді пластик	Иә	Жоқ	Жоқ	Микротолқынды пеште ұзақ уақыт пісіру үшін қолдануға болмайды
Ыстыққа төзімді шыны	Иә	Иә	Иә	
Пластикалық пленка	Иә	Жоқ	Жоқ	Керек кезінде етті пісіру немесе кесу, өйткені қызып кету пленканы зақымдауы мүмкін.
Грильге арналған тор	Жоқ	Иә	Иә	Гриль торын тек гриль режимінде пайдалануға болады/
Металл контейнер	Жоқ	Жоқ	Жоқ	Микротолқынды пеште қолдануға болмайды. Микротолқын-дар металл арқылы өтпейді.
Лак	Жоқ	Жоқ	Жоқ	Иә, жаман жаростойкостью. Жоғары температурада пісіру үшін қолдануға болмайды температура
Бамбук ағашы және қағаз	Жоқ	Жоқ	Жоқ	Иә, жаман жаростойкостью. Жоғары температурада пісіру үшін қолдануға болмайды температура

ПІСІРУ БОЙЫНША КЕҢЕСТЕР

Пісіру нәтижесіне келесі факторлар әсер етуі мүмкін:

Өнімдердің орналасуы

Қалың кесектерді табақтың шеттеріне, жұқа кесектерді орталыққа жақын орналастырыңыз және өнімдерді біркелкі таратыңыз. Мүмкіндігінше бөліктерді бір-біріне салмаңыз.

Пісіру уақыты

Дайындықты қысқа уақыттан бастаңыз, нәтижені аяқтағаннан кейін бағалаңыз және нақты қажеттілікке сәйкес уақытты ұзартыңыз. Тым ұзақ пісіру уақыты түтін мен жануға әкелуі мүмкін.

Тамақты біркелкі дайындау

Тауық еті, гамбургер немесе стейк сияқты тағамдарды пісіру кезінде бір рет аудару керек.

Тағамның түріне байланысты, мүмкін болса, оны пісіру кезінде шетінен ыдыс-аяқтың ортасына бір немесе екі рет араластырыңыз.

Үзінді

Пісіру уақыты аяқталғаннан кейін тағамды пешке белгілі бір уақытқа қалдырыңыз, бұл пісіру циклін аяқтауға және біртіндеп салқындауға мүмкіндік береді.

Тамақтануға дайындық

Тағамның түсі мен қаттылығы тағамның дайын екендігін анықтауға көмектеседі, сонымен қатар бұл белгілерге мыналар жатады:

- Шеттерде ғана емес, тағамның барлық бөліктерінен шыққан бу
- Құстың буындары оңай қозғалады
- Шошқа етінде немесе құста қан іздері жоқ
- Балық жарқырауды тоқтатты және шанышқымен оңай кесіледі.

Қуыруға арналған тағам

Ыдысты қуыру немесе өзін – өзі жылыту үшін қолданған кезде, айналмалы табақ пен айналмалы сақинаға зақым келтірмеу үшін оның астына әрдайым ыстыққа төзімді оқшаулағыш, мысалы, Фарфор тақтайшасын орнатыңыз.

Микротолқынды пешке арналған пластикалық пленка

Май мөлшері жоғары тағамды дайындау кезінде пластикалық пленканың тамақпен жанасуына жол бермеңіз, ол қанша еруі мүмкін.

Микротолқынды пешке арналған пластикалық ыдыс

Микротолқынды пешке қауіпсіз кейбір пластикалық контейнерлер май мен қант мөлшері жоғары тағамдарды дайындауға жарамсыз болуы мүмкін. Бұдан басқа, ыдысты пайдалану жөніндегі нұсқаулықта көрсетілген қыздыру уақытынан аспауға тиіс.

ҚЫЗМЕТ КӨРСЕТУ**ТЕХНИЧЕСКОЕ ОБСЛУЖИВАНИЕ**

Қызмет көрсету алдында мыналарды тексеріңіз:

1. Шыны стаканға бір стакан су құйыңыз (шамамен 150 мл), пешке салыңыз және есікті мықтап жабыңыз. Егер есік дұрыс жабылса, пештің шамы сөніп қалуы керек. Пешті 1 минут жұмыс істеңіз.

2. Пештің шамы жанып тұр ма?

3. Салқындату желдеткіші жұмыс істей ме?

(Қолыңызды артқы желдеткіштерге қойыңыз.)

4. Айналмалы табақ айнала ма? (Айналмалы табақ бағытта айналуы мүмкін сағат тіліне қарсы немесе сағат тіліне қарсы. Бұл әбден қалыпты жағдай.)

5. Пеш ішіндегі су ыстық па?

Егер жауап «ЖОҚ» кез келген вышеперечислен – лық мәселелерді тексеріңіз сіздің розеткаға тығыңыз және сақтандырғыш в есептеуіштегі.

Егер розетка да, сақтандырғыш та жақсы жұмыс істесе, ең жақын қызмет көрсету орталығына хабарласыңыз.

ҚЫЗМЕТ КӨРСЕТУ КЕЗІНДЕГІ ҚАУІПСІЗДІК ШАРАЛАРЫ

Абайлаңыз: микротолқынды сәуле

1. Жоғары кернеулі Конденсатор өшірілгеннен кейін зарядты сақтайды; жоғары кернеулі конденсатордың теріс терминалын пештің корпусына ауыстырыңыз (бұрағышты қолданыңыз), оны ұстамас бұрын оны босатыңыз.

2. Қызмет көрсету кезінде төменде көрсетілген бөлшектер алынып тасалады және жерге 250 В-тан жоғары потенциалдарға қол жеткізуге мүмкіндік береді.

- Магнетрон
- Жоғары вольтты трансформатор
- Жоғары вольтты конденсатор
- Жоғары вольтты диод
- Жоғары вольтты сақтандырғыш

3. Келесі жағдайлар қызмет көрсету кезінде микротолқынды сәулеленудің жағымсыз әсерін тудыруы мүмкін.

Магнетронды дұрыс орнатпау;

Құлыптау құрылғысының, есіктің, есіктің ілмектерінің және есіктің сәйкес келмеуі;

Ажыратқыш тіректерін дұрыс орнатпау; Есік, есіктің тығыздалуы немесе корпус зақымдалған.

Ескерту:

Техникалық сипаттамалар мен дизайнды тұрақты жетілдіруге сәйкес өзгерістерді алдын ала хабарламай – ақенгізуге болады.

ҚАУІПСІЗ КӨДЕГЕ ЖАРАТУ

Бұл таңбалау көрсетеді, бұл бұл бұйым жөн кәдеге жаратуға

қарапайым бытовые қалдықтар. Яғни, сдайте пайдаланылған бұйымды қабылдау пункті үшін электр және электронды жабдықтар өңдеу. Кейбір елдерде, соның ішінде ЕО елдерінде, арнайы схемасын жинау, пайдаланылған электр және электронды жабдық. Ережелерін сақтай отырып көдеге жарату жабдықтарды, сіз саласыз өз үлесін сақтап, денсаулығын және қоршаған ортаны, адамзат. Қайталама материалдарды қайта өңдеу сақтайды табиғи ресурстар. Сондықтан, оқасы жоқ выбрасывайте пайдаланылған жабдық бірге тұрмыстық қалдықтарды. Егжей-тегжейлі ақпарат туралы қайталама қайта өңдеу жабдықтарын сіз алуға сервисінде қалдықтарды қайта өңдеу бойынша немесе сауда нүктесінде, онда сіз сатып бұл өнім.

ТЕХНИКАЛЫҚ СИПАТТАМАЛАРЫ

Үлгі: HMW-20ST04

Ішкі көлемі: ~ 20 л

Электр Қуат Көзі: 220В ~ 50 Гц

Потребляемая қуаты: 1150 Вт

Шығу қуаты: 700 Вт

Жиілігі магнетрона: 2450 МГц

5 қуат деңгейі

8 АВТО дайындау бағдарламалары жылдам бастау

Часы

Таймер 60 минутқа

Жібіту функциясы

Сигналды аяқтау

Түсі: ақ / қара

Қуат сымының ұзындығы: 0,75 м

Мөлшері (ШхГхВ): 451*349*258 мм

Салмағы: 10,3 кг

Жалпы салмақ: 11,3 кг

ЖЕТКІЗУ ЖИЫНТЫҒЫ

- Микротолқынды пеш
- Роликті жіберуші
- Шыны тұғырық
- Гриль торы
- Пайдаланушы нұсқаулығы
- Кепілдік талоны



МИКРОТОЛҚЫНДЫ ПЕШ HMW-20ST04

Өнім барлық белгіленген Кеден одағының техникалық регламенттерінде бағалау рәсімін таңбаланады өнім айналымының бірыңғай белгісімен нарығында мүше мемлекеттердің КО.

Нөмірі туралы ақпаратты сертификат/декларация сәйкестік және оның қолданылу мерзімі, Сіз жерде өнімді сатып алу HARPER немесе импортердің.

Өндірілген күні қаптамада көрсетілген.

Қызмет мерзімі бұйым – 36 ай

Кепілдік мерзімі – 12 ай

Кепілдік қызмет көрсету жүзеге асырылады сәйкес қоса беріліп отырған кепілдік талоны. Кепілдік талоны және пайдалану жөніндегі басшылық ажырамас бөліктері болып табылады және осы бұйымдар.

Қосымша ақпаратты тауар туралы деректері авторландырылған сервис орталығының сайтынан www.harper.ru немесе телефон арқылы техникалық қолдау 8-800-600-7107

Дайындаушы: Harper International Trading Limited-15F, Radio City, 505 Hennessy Road, Causeway Bay, Гонконг

ҚХР-да жасалған

Импорттаушы/ұйым уәкілетті қабылдау туралы шағымдар:

ООО «Прогресс-Плюс» 119607, г. Москва, ул. Удальцова., 50-үй, корп.1,
тел: +74951330210

